



AVLS

ECLAIRAGE

VOUS AVEZ BESOIN D'UNE ENCEINTE, D'UN MICRO OU D'UN SYSTÈME D'ÉCLAIRAGE LE TEMPS D'UNE SOIRÉE ? POURQUOI PAYER CHER UN MATÉRIEL DE QUALITÉ QUE VOUS N'UTILISEREZ QU'UNE SEULE FOIS ? OPTEZ POUR LA LOCATION AVEC AVLS PARIS 2 BOULEVARD DE LA BASTILLE 75012 PARIS 01 44 73 07 07

SONORISATION



**CATALOGUE LOCATION
AVLS PARIS**

AVLS vous propose un service de location de sonorisation au meilleur prix, que vous soyez professionnel ou particulier. Grâce à notre site internet, réservez directement en ligne et retirez en magasin. Ainsi, vous profitez d'un équipement de qualité exceptionnelle pour animer une soirée, un concert, un festival ou bien encore une conférence

Vous pouvez également faire appel aux techniciens d'AVLS pour la sonorisation de votre mariage ou de votre anniversaire, ou bien pour tester la qualité du matériel avant un achat. En bref, AVLS répond à tous vos besoins en termes de location de sono.

Quel que soit votre besoin, notre matériel de sonorisation vous offrent un large choix, pour que vous puissiez choisir l'équipement le plus adéquat pour votre activité : enceintes, caisson de basse, micros, kits DJs, tables de mixage, platines vinyles, jeux de lumière, consoles, pupitres, systèmes confrencier, éclairages de scène, projecteurs, ou encore des accessoires.

Pas de surprise, Tarif WE du vendredi/ samedi au lundi/mardi suivant pour le prix d'une journée, de plus le cablage est offert, nous sommes les moins cher de Paris Ile de France sur les locations de sonorisation et d'eclairage

Le service de location de sonorisation AVLS c'est aussi ...

Faire le choix de louer son matériel chez AVLS, c'est la garantie de profiter des meilleurs services ainsi que d'un tarif forfaitaire avantageux sur la location de matériel de sonorisation à Paris.

Toute la semaine, retrouvez nos experts dans notre magasin en plein cœur de Paris. Nous vous accueillons du lundi au vendredi de 10h à 18h30 et le samedi de 10h à 12h30.

À votre écoute et toujours prêts à vous satisfaire, nos spécialistes de la sonorisation vous attendent au 2 boulevard de la Bastille, dans le 12ème arrondissement de Paris.



- Location Table de Mixage:
 - [Location table de mixage DJ](#)
 - [Location sonsole de mixage de scène analogique](#)
 - [Location console de mixage numérique](#)
- [Location platine DJ, vinyle & contrôleur](#)
- [Location accessoire sonorisation](#)
- Location enceinte amplifiée:
 - [Location enceinte amplifiée](#)
 - [Location enceinte sur batterie & mégaphone](#)
 - [Location ampli instrument](#)
- [Location enceinte passive L-Acoustics](#)
- [Location casque DJ & Ears monitor](#)
- Location micro:
 - [Location micro filaire](#)
 - [Location micro HF \(sans fil\)](#)
- [Location système de transmission sans fil & Silent Disco](#)
- [Location pupitre de conférence](#)

LOCATION ÉCLAIRAGE:

- Location effet lumière d'animation
- Location effet laser
- Location machine à effets
- Location boule à facettes & lumière noire
- Distributeur électrique
- Commande d'éclairage DMX
- Eclairage scénique & architectural

- Location vidéo:
 - Projection
 - Caméra
 - Écran HD

- Location structure, scène et levage:
 - Structure alu
 - Table régie
 - Extérieur

Les tarifs du présent catalogue s'entendent pour un forfait W-E ou 48h en semaine. Nos prix TTC en euros sont donnés à titre indicatif et sont susceptibles d'être modifiés à tout moment. Seuls les prix figurant sur les devis et bon de commande dûment accepté sont fermes et définitifs.

Retrouvez les conditions générales de location ICI ainsi que les coefficients pour les locations longues durées.

SONORISATION :
MIXAGE DJ

LOCATION TABLE DE MIXAGE DJ 2 VOIES + 1 ENTRÉE MIC & USB



Le DAP CORE MIX-2 USB est une table de mixage DJ analogique à 2 canaux. Il inclut 4 entrées analogiques et 2 interfaces audio USB indépendantes. Il permet une connexion plus simple de votre ordinateur portable en acheminant la sortie de votre logiciel DJ directement à travers le MIX-2 USB. La sortie casque a un contrôle de volume permettant d'ajuster le son. Le canal et les crossfaders ont tous deux une possibilité de sélection de la courbe. Tous les potentiomètres sont verrouillés sous la surface pour une stabilité accrue. Ils possèdent chacun un circuit imprimé, ce qui facilite l'entretien. Le MIX-2 USB comprend un module MP3 pouvant enregistrer et lire vos performances live directement sur un dispositif de stockage USB ou SD.

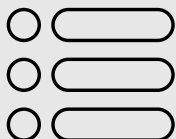
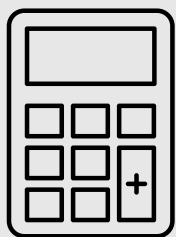

mLO10
25,00 €

<http://>



LOCATION TABLE DE MIXAGE DJ ALLEN & HEATH XONE 23



Le Xone : 23 est un mixeur DJ 2+2 canaux aux fonctions avancées, comme par exemple une version améliorée du fameux filtre Xone, un contrôle de la résonance, des faders VCA, une EQ 3 bandes, des boutons éclairés, un sélecteur de courbe du crossfader, dans un style emprunté au fameux XONE-DB4.

Le filtre de contrôle analogique (VCF) situé au cœur du mixeur offre à la fois un passe-bas et un passe-haut, un contrôle de la fréquence de balayage «mild to wild» (du plus doux au plus sauvage) et un contrôle de résonance. La table intègre une boucle d'effets pour connecter des effets externes, dont le retour passe par le système de filtrage.

Les 2 canaux stéréo offrent un contrôle de niveau indépendant à chaque entrée et autorisent jusqu'à quatre sources stéréo, pouvant être simultanément envoyées vers le mix principal.

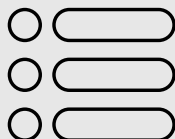
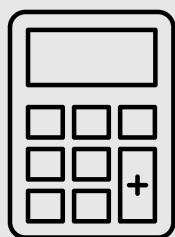

ML0182

25,00 €

<http://>



LOCATION TABLE DE MIXAGE PIONEER DJM 700 SILVER



La DJM 700 embarque 4 canaux, la possibilité d'assigner les 49 contrôles via Midi, un DSP 32bit, 22 effets, une résolution en 96Khz/24bit, un sampler, des filtres LP et HP ainsi que des « Effect Frequency Filter » qui sont des filtres qui peuvent être affectés uniquement à l'effet, au son (piste ou sample) ou aux deux.

Les effets sont divisés en 2 catégories, les 4 Beat Effects qui s'appliquent aux boucles du sampler : ROLL, REVERSE ROLL, PITCH UP ROLL et PITCH DOWN ROLL et les effets classiques (DELAY, ECHO, TRANSFORM, FILTER, FLANGER, PHASER, REVERB, ROBOT et CRUSH). A noter que l'effet Crush, issu de la DJM-800, est ici agrémenté d'un LFO.

Elle est également utilisable comme surface de contrôle pour Mac et PC.

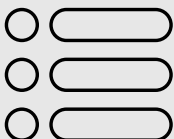
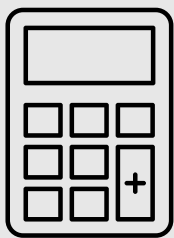

mL028

35,00 €

<http://>



SONORISATION :
MIXAGE DJ

LOCATION TABLE DE MIXAGE DJ ALLEN & HEATH XONE 92



La Xone 92 est une table de mixage analogique avec 6 canaux stéréo, dont 4 Phono/Line et 2 entrées Micros. Elle fut la première à intégrer des filtres VCF innovants.

Avec ses deux départs d'effets stéréo, ses deux retours micro et l'une des meilleures sections d'égalisation, ce mixeur est l'outil de rêve d'un DJ.

très réputée pour sa qualité de son, De construction solide et son interface intuitive.

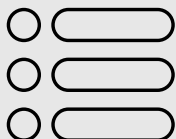
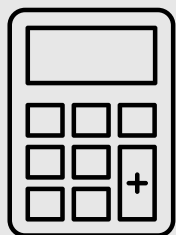

mL0181

59,00 €

<http://>



SONORISATION :
MIXAGE DJ

LOCATION TABLE DE MIXAGE PIONEER DJM S7



La DJM-S7 est la nouvelle table de mixage de Pioneer DJ, un mixer DJ de combat à 2 canaux est doté de fonctionnalités telles qu'une entrée Bluetooth, de grands pads de performance et des leviers d'effet, le crossfader MAGVEL FADER PRO, Loop MIDI et un hub USB intégré. La DJM-S7 permet l'utilisation gratuite de Serato DJ Pro et des fonctions de performance dans rekordbox.

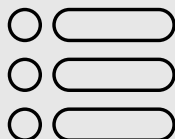
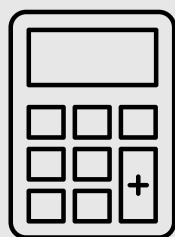

mlo21

59,00 €

<http://>



LOCATION TABLE DE MIXAGE PIONEER DJM 900 NEXUS2



Donnez une nouvelle dimension à vos mix avec la DJM-900NXS2, qui renferme notre tout premier processeur de mix 64-bit pour un son plus nuancé et plus chaleureux. Nous avons affiné l'égaliseur et les courbes de fader, et nous avons enrichi les contrôles d'effets, pour donner encore plus de liberté à votre créativité. De plus, la très polyvalente DJM-900 Nexus 2 possède un Send/Return indépendant, 4 entrées phono et 2 ports USB – vous offrant ainsi un maximum de flexibilité pour l'installer à votre manière.

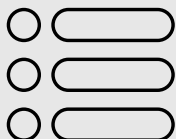
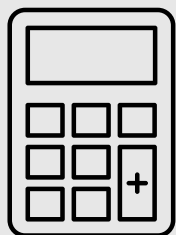

mL018

80,00 €

<http://>



SONORISATION :
MIXAGE DJ

LOCATION TABLE DE MIXAGE DJ ALLEN & HEATH XONE 96



La célèbre XONE-96, se dote d'une connectivité de pointe afin de couvrir au mieux les besoins des DJs actuels. Parmi ses points forts : une double carte son USB 2.0 32 bits 96 kHz, sur 24 canaux, 2 circuits de pré-écoute au casque indépendants, pour des performances "back-to-back", 2 filtres VCF issus de la Xone-92 complétés par 2 effets crunch, 4 canaux phono/ligne en RCA, 2 canaux micro + envoi/retour d'effet, 2 canaux auxiliaires et le port X-Link pour connecter des contrôleurs XONE-K via un câble réseau. Avec la Xone 96, tout ce que vous attendez d'une console analogique de très haut niveau est à portée de mains : un son analogique énorme, détaillé et vibrant dont Allen & Heath seul a le secret.

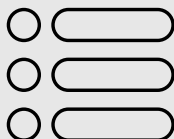
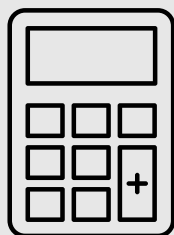

ML0184

75,00 €

<http://>



LOCATION TABLE DE MIXAGE PIONEER DJM A9



La DJM-A9 à 4 voies place tout de suite la barre plus haut pour les tables de mixage des clubs, en apportant d'énormes améliorations par rapport à sa prédécesseure, la DJM-900NXS2 : un son d'une clarté époustouflante, une jouabilité et une connectivité améliorées, et une foule de nouvelles fonctions pour vous aider à faire évoluer votre DJing et ainsi à passer au niveau supérieur. La DJM-A9 a également été améliorée à la manière d'un instrument de musique pour offrir des performances plus dynamiques et émotionnelles, tout en conservant les fonctions et la présentation qui sont devenues une référence dans les clubs.

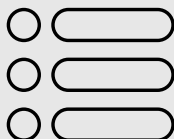
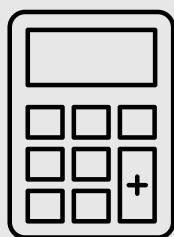

ML0185

90,00 €

<http://>



SONORISATION :
MIXAGE DJ

LOCATION TABLE DE MIXAGE PIONEER DJM V10



Créez un nouveau son avec la DJM-V10, une nouvelle génération de table de mixage, résultat d'une nouvelle approche et conçue pour permettre aux DJ les plus créatifs de générer une ambiance sonore originale. Cet appareil à 6 voies regorge de fonctions uniques et produit un son chaleureux, plein d'énergie et de présence. Prenez le contrôle total de votre mix et préparez-vous à créer quelque chose de totalement inédit.

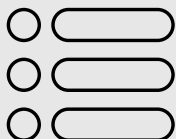
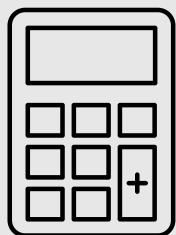

ML0183

100,00 €

<http://>



SONORISATION :
MIXAGE ANALOGIQUE

LOCATION TABLE DE MIXAGE 4 ENTRÉES MACKIE ONYX8



La Tables de mixage analogiques haut de gamme Mackie Onyx avec interface USB sont la solution ultime compacte et abordable pour la musique Live, les home studios et la création de contenu.

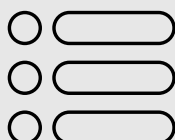
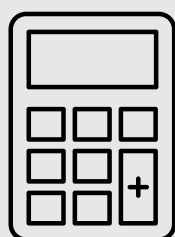

mL019

25,00 €

<http://>



SONORISATION :
MIXAGE ANALOGIQUE

LOCATION TABLE DE MIXAGE 8 ENTRÉES MACKIE PROFX12



Les mixeurs de la série ProFXv3 mettent la barre un cran au-dessus, en matière de mixage, d'enregistrement et de création de contenu. Les outils de mixage essentiels Le ProFX12v3+ est un mixeur analogique compact et une interface audio USB-C avec le cœur d'une console d'enregistrement de studio. Équipé de fonctions essentielles telles que compression à commande unique, égaliseurs à 3 bandes, commutateurs de haute impédance (Hi-Z), filtres coupe-bas à 100 Hz et bus d'effets et de sous-groupe, c'est la parfaite pièce maîtresse pour votre studio. La chaleur de l'analogique, la précision du numérique Améliorez votre son à l'aide des effets à haute résolution GigFX+, avec 12 presets que vous pouvez modifier et sauvegarder à la volée grâce au grand écran LCD. Combinant la chaleur d'une console d'enregistrement analogique avec des effets numériques précis, c'est un mixeur idéal pour les home studios et les événements en live.

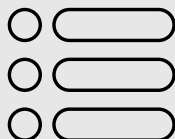
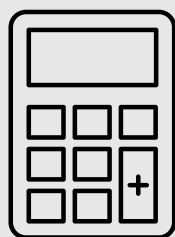

mlo221

39,00 €

<http://>



SONORISATION :
MIXAGE ANALOGIQUE

LOCATION TABLE DE MIXAGE 12 ENTRÉES MACKIE ONYX16



La MACKIE ONYX16 est une table de mixage USB 16 canaux haut de gamme optimisée pour l'enregistrement professionnel, la production et le son en direct. Profitez d'une qualité sonore irréprochable, d'un moteur d'effets flexible et d'un flux de travail fluide pour le studio ou la scène.

Chaque détail de la Mackie Onyx16 est orienté vers l'enregistrement à un niveau professionnel, de nos préamplis Onyx primés aux égaliseurs Perkins "British Style" inspirés des consoles classiques des années 60 et 70.

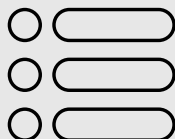
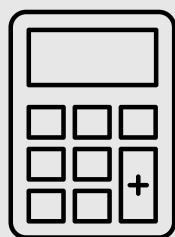

mlo22

49,00 €

<http://>



SONORISATION :
MIXAGE NUMÉRIQUE

LOCATION TABLE DE MIXAGE NUMÉRIQUE ALLEN CQ 18T



L'expérience et le savoir-faire d'Allen & Heath dans la conception de consoles de mixage de haut niveau, déployées sur de nombreux évènements avec les gammes Qu, SQ, Avantis et dLive, n'est plus à démontrer. La CQ-18T, console de mixage numérique ultra compacte à 18 entrées (et Bluetooth) et 8 sorties, hérite de ce savoir-faire inimitable en proposant aux musiciens comme aux ingénieurs du son de bénéficier de la puissance de la célèbre technologie FPGA 96 kHz d'Allen & Heath et des nouveaux outils et effets intelligents pour obtenir un mixage de haute volée, en toute simplicité.

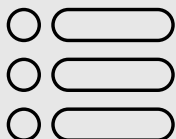
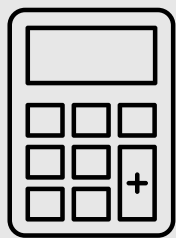

MLO291

79,00 €

<http://>



SONORISATION :
MIXAGE NUMÉRIQUE

LOCATION TABLE DE MIXAGE NUMÉRIQUE ALLEN QU-5



La QU-5 s'impose comme la nouvelle référence en matière de consoles de mixage numériques compactes, conçue pour offrir des performances audio et une flexibilité sans précédent. Héritière des célèbres consoles QU, la QU-5 intègre le processeur FPGA XCVI cadencé à 96 kHz, ouvrant la porte aux traitements DEEP Processing auparavant réservées aux systèmes haut de gamme SQ, Avantis et dLive. Capable de gérer jusqu'à 38 entrées et 24 sorties, la QU-5 présente une interface tactile repensée pour une navigation encore plus intuitive, complétée par de nombreux outils de mixage avancés pour assister l'ingénieur du son en toute situation. Avec ses options de connectivité étendues, la QU-5 est prête à s'intégrer dans une multitude d'applications, offrant la qualité et la fiabilité reconnues d'Allen & Heath dans un format compact.

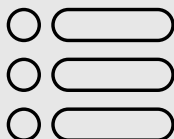
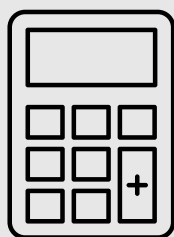

mL029

110,00 €

<http://>



SONORISATION :
MIXAGE NUMÉRIQUE

LOCATION STAGEBOX 24/12 ALLEN + RJ45 50m



Contrairement aux encombrants boîtiers de scène analogiques classiques qui n'offrent qu'une simple liaison cuivrée entre les sources et la console, l'AR2412 dispose de nombreuses caractéristiques qui facilitent la mise en place de votre configuration sur scène. En tirant un simple câble réseau entre la console et le boîtier, il devient alors possible de déporter les entrées et sorties de la console directement sur scène, voire d'étendre les possibilités des consoles Qu-Pac, Qu-SB ou SQ.

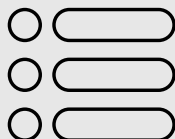
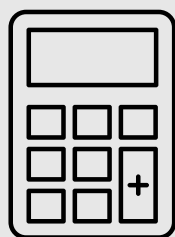

ML118

50,00 €

<http://>



SONORISATION :
MIXAGE NUMÉRIQUE

LOCATION TABLE DE MIXAGE NUMÉRIQUE BEHRINGER WING



La Wing est une console de mixage numérique avec 48 canaux d'entrée, 16 bus stéréo, 4 sorties principales, 8 bus matriciels, une surface de contrôle avec 24 faders motorisés de 100 mm et un écran tactile de 10 pouces. La console numérique est basée sur la plateforme à succès Behringer X32 et étend les possibilités et la facilité d'utilisation d'une console de mixage numérique à tous les égards.

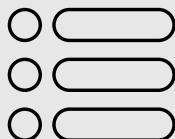
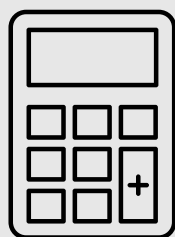

MLS32

190,00 €

<http://>



SONORISATION :
MIXAGE NUMÉRIQUE

LOCATION TABLE DE MIXAGE NUMÉRIQUE MIDAS M32R



La Midas M32R LIVE est une console de mixage numérique 40 voies conçue pour le Live (mais pas que !). Elle est équipée de 16 préamplis MIDAS, 25 Mix Buses, 17 faders professionnels motorisés MIDAS et plus d'une cinquantaine d'effets intégrés. Un écran couleur TFT de 5 pouces, et le module d'extension Klark Teknik DN32-LIVE viennent compléter le tableau à merveille. La qualité MIDAS à un prix Behringer !

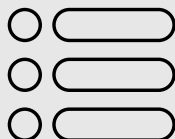
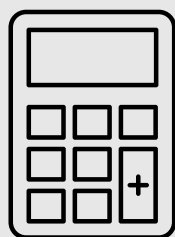

MLS10

190,00 €

<http://>



SONORISATION :
MIXAGE NUMÉRIQUE

LOCATION TABLE DE MIXAGE NUMÉRIQUE YAMAHA DM3



Console numérique 16 canaux
Pour les applications de studio, streaming et
live

Ecran tactile LED 9"

9 faders motorisés

Contrôle "Touch and Turn"

Interface audio USB 2.0 18x18

- 48 kHz / 96 kHz

16 entrées mono + 1 stéréo

+ 2 FX Return

8 sorties

16 entrées micro/ligne (12 sur XLR, 4 sur
prises combinées XLR/Jack 6,3 mm)

8 sorties ligne sur XLR

2 ports DANTE (RJ45)

Sortie casque sur Jack stéréo 6,3 mm

USB to Host

USB to Device

Port Ethernet RJ45

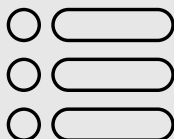
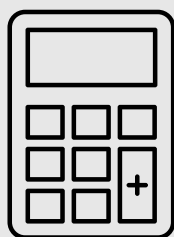

MLO292

100,00 €

<http://>



SONORISATION :
MIXAGE NUMÉRIQUE

LOCATION STAGE BOX MIDAS DL32

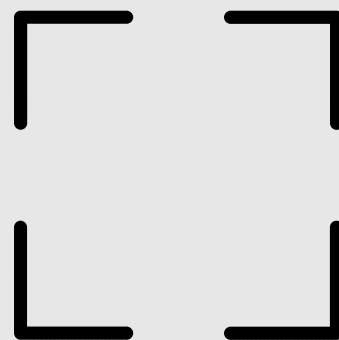

Boîtier de scène numérique
32 entrées et 16 sorties
Réseau AES50 (Klark Teknik)
Réseau avec 100 mètres de portée via CAT5e
(non fourni)
Double sortie ADAT
Entrée et sortie MIDI pour communications
bidirectionnelles entre les
instruments MIDI sur scène
et la régie
Prfondeur de montage: 21 cm

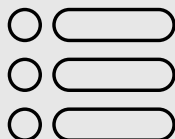
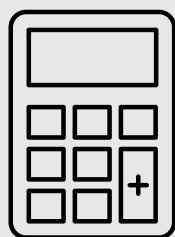

ML101

59,00 €

<http://>



SONORISATION :
MIXAGE NUMÉRIQUE

LOCATION BOITIER DE SCENE YAMAHA T10 1608-D



Boîtier de scène numérique
Compatible Dante
16 entrées microphone/ligne et 8 sorties ligne
Fréquence d'échantillonnage externe: 44,1
kHz, 48 kHz, 88,2 kHz, 96 kHz
Réponse en fréquence: +0,5 -1,5 dB, 20 -
20000 Hz, par rapport au niveau de sortie
nominal à 1 kHz, entrée vers sortie
Dimensions (L x H x P): 480 x 88 x 364 mm
Format rack 19" / 2U
Poids: 5,7 kg

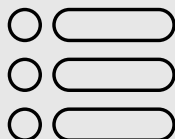
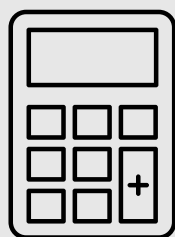

MLO293

75,00 €

<http://>



SONORISATION :
PLATINES ET CONTRÔLEUR

LOCATION RÉGIE "TOUT EN UN" PIONEER XDJ-RX3



Le XDJ-RX3 offre flexibilité et praticité, tout en proposant une multitude de fonctionnalités directement héritées du lecteur multi-format CDJ-3000 et de la table de mixage DJM-900NXS2, deux appareils phares des clubs. Avec le tout nouvel écran tactile de 10,1", vous pouvez instinctivement parcourir les playlists, mixer des morceaux et appliquer des effets, et le design élégant de l'appareil donnera un aspect professionnel à votre installation.

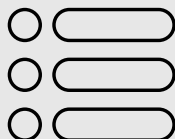
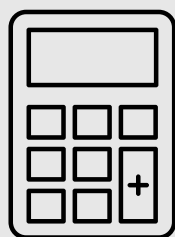

mL0251

129,00 €

<http://>



SONORISATION :
PLATINES ET CONTRÔLEUR

LOCATION RÉGIE PIONEER NEXUS 2



Le pack inclus 2x CDJ 2000 Nexus 2 + 1x DJM 900 Nexus 2. Une régie parfaite pour une prestation pro.

Le CDJ-2000NXS est un lecteur hautement évolué présentant de nombreuses fonctions avancées, comme Beat Sync 4 pistes, Mode Slip et Hot Cue Auto Load.

La Table de mixage DJ professionnelle DJM 900 Nexus 2 de Pioneer DJ est équipé d'un processeur de signal numérique de qualité studio, 96 kHz / 64 bits, qui utilise une technologie de dithering améliorée et une horloge faible gigue pour délivrer un son analogique chaud et naturel. Le bruit analogique est réduit grâce des circuits de préamplification et de sortie améliorés.

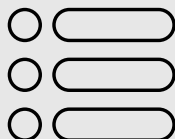
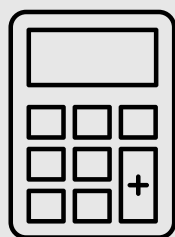

MLO27
249,00 €

<http://>



LOCATION PLATINE CD/USB PIONEER CDJ 850



Le CDJ-850 reprend l'ADN de son prédécesseur, le CDJ-800MK2 et y apporte des améliorations importantes. Avec ses grands jogs, son écran large et ses fonctions pro-DJ, il rappelle et fonctionne comme le CDJ-900NXS ou le CDJ-2000NXS – à un prix bien plus abordable. Le CDJ-850 est prêt pour rekordbox, ou bien vous pouvez utiliser l'interface USB-HID pour contrôler le logiciel DJ de votre choix.

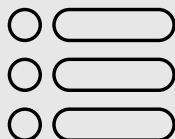
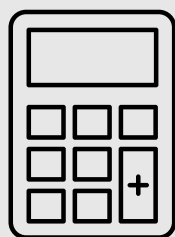

MLO264

45,00 €

<http://>



LOCATION LECTEUR USB DJ PIONEER XDJ 1000-MK2



La XDJ 1000 de Pioneer n'est pas un contrôleur comme les autres. Totalement indépendant d'un ordinateur vous pourrez l'utiliser avec l'application Remotebox ou une clé USB. Gestion du lecteur en temps réel sur Rekordbox via le Pro DJ LINK comme sur la CDJ 2000 Nexus.

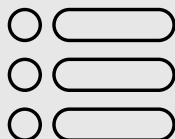
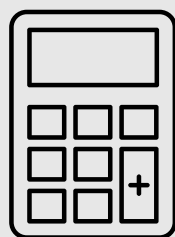

MLO23

59,00 €

<http://>



SONORISATION :
PLATINES ET CONTRÔLEUR

LOCATION PLATINE CD/USB PIONEER CDJ 2000-NEXUS 2



La Pioneer DJ CDJ 2000 Nexus 2 est un lecteur Pro multimédia équipé d'un écran couleur tactile 7", de 8 Hot Cues avec codes couleurs et la possibilité de faire du stream audio via WiFi depuis un smartphone. Un incontournable des Clubs !

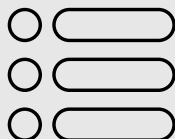
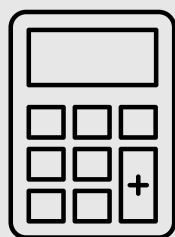

MLO266

85,00 €

<http://>



SONORISATION :
PLATINES ET CONTRÔLEUR

LOCATION PLATINE USB PIONEER CDJ 3000



Le CDJ-3000 est le remplaçant du CDJ-2000 Nexus 2 de Pioneer DJ. Ce lecteur USB/SD et contrôleur autonome vous permettra de mixer avec les moyens techniques les plus perfectionnés. Un cran tactile plus grand, 8 hot cues offrant une créativité exceptionnelle.

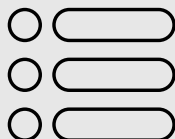
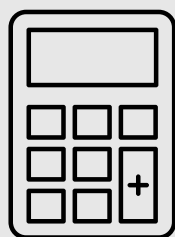

MLO265

95,00 €

<http://>



LOCATION PLATINE TECHNICS SL 1210 MKII (AVEC CELLULE)



En plus de permettre une facilité de manipulation, la construction de la platine SL 1210 MKII est robuste.

Son verrouillage à quartz, permet un réglage continu de la vitesse sous contrôle quartz, une caractéristique appréciée des DJ disco qui souhaitent maintenir un rythme constant lors du changement de disque. Son couple de démarrage est élevé, le plateau atteignant sa vitesse en 0,7 seconde après l'arrêt et tient la vitesse sélectionnée mieux que le SL-1200 original.

C'est la table semi-pro, la plus fiable et la plus robuste de la planète.

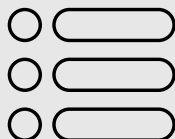
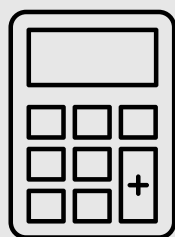

mlo24

45,00 €

<http://>



LOCATION PLATINE TECHNICS SL 1210 MK7 (AVEC CELLULE)



La platine vinyle Technics SL-1210 MK7 est un modèle à entraînement direct pensé pour répondre avant tout aux besoins des DJs. Cette nouvelle mouture de l'emblématique Technics SL-1200 est une version plus abordable des platines Technics SL-1200GEG-S et Technics SL-1200GR, elles aussi basées sur la fameuse platine. La platine à entraînement direct Technics SL-1210 MK7 bénéficie de nouvelles fonctions spécialement développées pour garantir des conditions d'utilisation optimales pour les DJs, et un haut niveau de personnalisation.

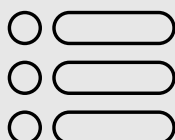
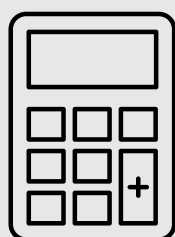

mlo21

49,00 €

<http://>



SONORISATION :
PLATINES ET VINYLES

LOCATION PLATINE PIONEER PLX-1000 (AVEC CELLULE)



Pioneer présente la PLX 1000, une platine vinyle pro pour DJ ou écoute Hi-fi de haute qualité. Un couple moteur de 4.5kg/cm, spécial Scratch et mix avec forte précision. Pitch jusqu' +/- 50% !

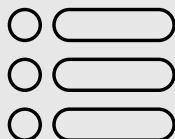
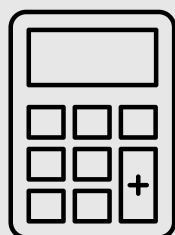

MLO26

45,00 €

<http://>



LOCATION BOÎTE D'EFFETS DJ PIONEER RMX 1000



Empruntant une toute nouvelle direction par rapport aux boîtes d'effets et samplers, la RMX-1000 est un système trois en un combinant logiciel d'édition, matériel de performance innovant et plug-ins VST/AU/RTAS.

Profitez de toutes les possibilités des consoles d'effets et boîtes à rythmes studio, avec la dimension physique de l'équipement pro-DJ en plus. Parmi les fonctions héritées de nos meilleures tables de mixage et consoles d'effets, la RMX-1000 comprend l'effet isolateur, l'X-Pad et le chaînage d'effets multiple, tous améliorés et réunis en un seul appareil.

La RMX-1000 vous permet un contrôle intuitif de multiples paramètres en macro, et vous pouvez utiliser votre logiciel d'édition remixbox™ pour totalement personnaliser l'appareil et y charger vos propres banques de samples.

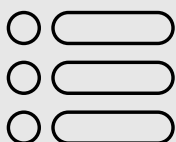
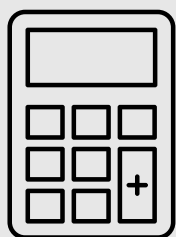

mL0215

49,00 €

<http://>



LOCATION CONTRÔLEUR AKAI APC40 MK2



L'Akai Professional APC40 MKII est un contrôleur USB ddi au logiciel Ableton LIVE. Il offre une parfaite intégration de toutes les fonctionnalités de LIVE, et un contrôle optimum grâce ses 9 faders, matrice de 5 x 8 boutons RGB LED 3 couleurs pour le déclenchement des clips, 8 boutons rotatifs... Auto-alimenté par le port USB de votre ordinateur, l'APC40 MKII fonctionne en "Plug-and-Play" sur Mac et PC. Le contrôleur est livré avec un pack de production logiciel incluant Ableton Live Lite avec Puremagnetik Effect Racks, Hybrid 3 d'Air Music Tech, SONiVOX Twist, les packs d'échantillons Prime Loops et les packs de lancement des artistes Toolroom Records.

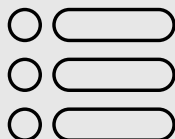
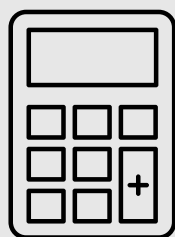

MLO255

25,00 €

<http://>



LOCATION PROCESSEUR VOCAL AUTOTUNE TASCAM TA-1VP



Le Tascam TA-1VP allie la technologie de correction automatique de hauteur Auto-Tune, célèbre dans le monde entier, et la technologie de modélisation de microphone Microphone Modeler (récompensées par un TEC Award), toutes deux créées par Antares, avec des modules de traitement de voix haut de gamme, afin de mettre à votre disposition tout ce dont vous avez besoin pour créer des pistes de voix étonnantes, dans tous les styles musicaux.

Utilisable en live comme en studio, le TA-1VP vous permet d'effectuer instantanément votre choix dans une bibliothèque de sons étendue. Les presets d'usine à votre disposition conviennent à une grande variété de styles vocaux, et l'interface utilisateur facilite la création de vos propres sons. Et ses fonctions de contrôle en temps réel via MIDI font du TA-1VP un compagnon parfait pour les environnements de mixage automatisés ...

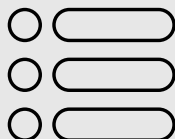
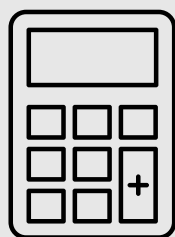

MLO262

45,00 €

<http://>



LOCATION SYMÉTRISEUR STÉRÉO RCA TO XLR ASC-202



Le DAP ASC-202 convertit les signaux stéréo RCA destinés au grand public en signaux professionnels XLR symétriques, et inversement. Un côté de l'appareil comporte deux entrées XLR et des sorties RCA stéréo. L'autre côté dispose de sorties XLR et d'entrées RCA stéréo. Le volume stéréo est réglable de chaque côté. Une application possible du SC-13 consiste à l'utiliser pour contrôler le volume sur une ligne audio symétrique.

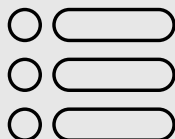
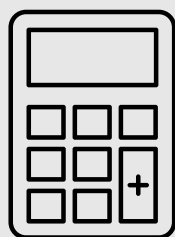

MLO72

09,00 €

<http://>



LOCATION CARTE SON USB SCARLETT 2i2 2 VOIES



La Focusrite Scarlett 2i2 de 3e génération est une interface audio USB-C 2 entrées/2 sorties compacte et polyvalente. Elle offre aux musiciens, 2 préamplis micro Focusrite au son naturel et riche. En plus de son look ravageur, c'est une référence absolue.

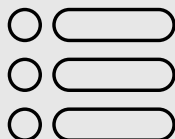
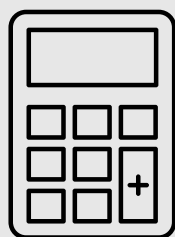

MLS12

19,00 €

<http://>



LOCATION PAVLOV PERFECT CUE mini H.F



Système de commande visuelle et sonore pilotant votre ordinateur. Il permet à un conférencier, grâce à sa télécommande HF, d'envoyer des signaux à un technicien présent en régie et/ou de piloter un logiciel avec les commandes Suivant et Précédent tel qu'un PowerPoint.

Télécommande HF à 2 boutons (Avant + Arrière) et pointeur laser très puissant vert - Valise sale et adaptateur secteur EU manquant

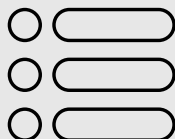
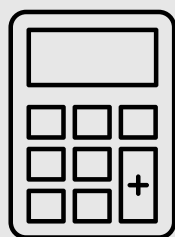

MLS13

75,00 €

<http://>



LOCATION ENREGISTREUR NUMÉRIQUE TASCAM DR-40



Une technologie d'enregistrement avancée,
mais simple à utiliser

Enregistrer un son en haute définition est facile avec le Portacapture X6. Il s'utilise comme une app audio sur un téléphone portable, via un grand écran tactile couleur, pour faciliter l'enregistrement ou améliorer votre son par des traitements numériques ultérieurs. Vous pouvez enregistrer avec les deux microphones intégrés ou brancher vos propres micros sur les deux entrées XLR. La qualité d'enregistrement du Portacapture X6 sera votre botte secrète. Il travaille en 96 kHz/32 bits virgule flottante, ce qui vous permet d'enregistrer trop fort ou pas assez fort et de compenser par la suite, donc de ne jamais rater un moment important.

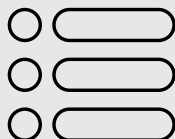
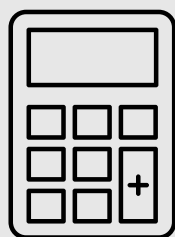

mlo261

29,00 €

<http://>



LOCATION DÉCIBEL-MÈTRE AVEC AFFICHEUR ET MICRO



Le SPL-D2 de DateQ est un sonomètre qui pourra être utilisé seul ou en association avec le limiteur SPL-5 du même fabricant. Grâce à son écran à LED clair et parfaitement lisible, même à une distance relativement éloignée, ce sonomètre vous permettra de mesurer aisément le niveau de pression acoustique d'un lieu, à l'aide du micro également inclus, pour déterminer si le volume sonore est trop élevé. En effet, les LEDs de l'écran du SPL-D2 passeront du vert au rouge dès que le seuil préalablement indiqué à l'aide du logiciel fourni est dépassé. À noter que l'intensité et la luminosité de l'écran sont ajustables, selon les conditions d'éclairage de l'environnement dans lequel vous vous trouvez.

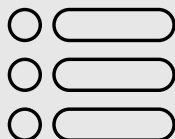
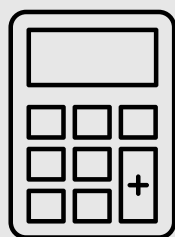

MLO67

49,00 €

<http://>



LOCATION DÉCIBEL-MÈTRE 35 À 130 DB



Sonomètre Décibelmètre digital avec 2 modes offrant une précision de 2.5dB ou 3.5dB

La pondération est en A et en C

Plages de mesure hautes et basses : basses 35 à 100 dB ou hautes 65 à 130 dB

Résolution 0.1dB

Réponse rapide et lente

Fonctions data hold et max hold

Afficheur LCD 3 1/2 digits avec indication de fonction

Contrôle automatique et incorporé de la calibration (94dB)

Livré avec pile 9V et Cadrette

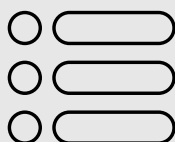
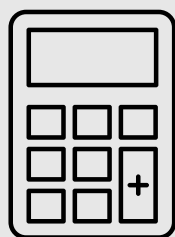

ML068

20,00 €

<http://>



LOCATION DIRECT BOX BSS AR133



L'AR133 est un boîtier de direct actif (DI active) sign BSS. C'est la solution idéale pour avoir obtenir un son de bonne qualité à partir d'instruments type guitare électrique (ou tout autre instrument électro-acoustique). Le transformateur interne est entièrement blindé, pour éliminer au mieux les parasites électro-magnétiques.

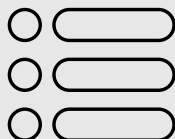
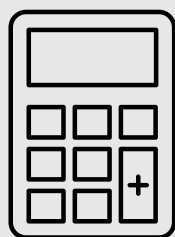

mL071
05,00 €

<http://>



LOCATION PIED STANDART POUR ENCEINTE



ped d'enceinte

Utilisable avec toutes nos enceintes

Modèle pliant, Hauteur ajustable 1,80 max et

1 m pour le transport

diamètre du tube 35 mm

avec sécurité

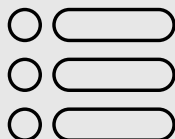
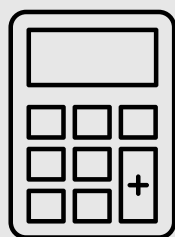

ML110

5,00 €

<http://>



LOCATION PIED DESIGN POUR ENCEINTE



pied d'enceinte Design
Utilisable avec toutes nos enceintes
Modèle pliant, Hauteur ajustable 1,80 max et
1 m pour le transport
diamètre du tube 35 mm
avec sécurité

Idéal pour vos prestations ou la sobriété est
essentielle

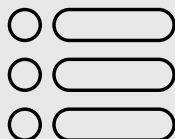
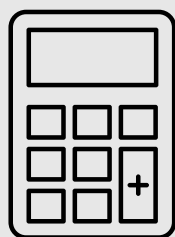
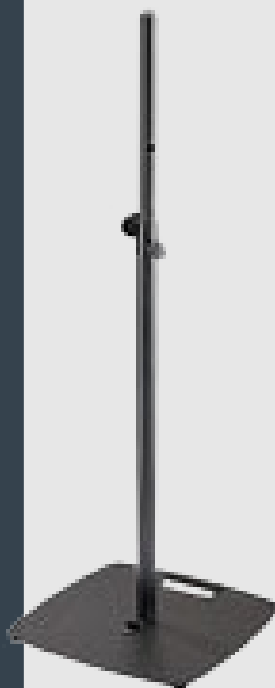

ML109

10,00 €

<http://>



SONORISATION :
ENCEINTES AMPLIFIÉES

LOCATION ENCEINTE AMPLIFIÉE 1000W EV ZLX 8P G2



Enceinte active 2 voies 8" avec Bluetooth
Console numérique intégrée 4 canaux avec effets
Haut-parleur 8" et moteur à compression 1,4"
Puissance: 1000 Watt crête
SPL max.: 126 dB
Réponse en fréquence: 50 - 20000 Hz
EQ, compresseur, Ducker, éliminateur de larsen. DSP rapide et intelligent
Ecran LCD avec commande à un seul bouton
Inclinaison du moniteur: 55°
Angle de dispersion (H x V): 90° x 60°
3 poignées
Alimentation fantôme commutable
Admission de 35 mm pour montage sur trépied
2 entrées sur prises combinées XLR/Jack 6,3 mm, 1 entrée Hi-Z sur Jack 6,3 mm
Sortie Mix sur XLR
Utilisation facile avec l'application QuickSmart Mobile et l'interface utilisateur intuitive d'Electro-Voice

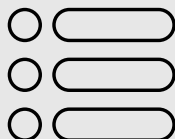
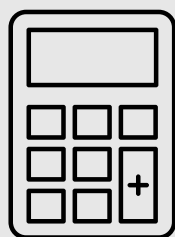

mL0101

49,00 €

<http://>



SONORISATION :
ENCEINTES AMPLIFIÉES

LOCATION ENCEINTE AMPLIFIÉE 1000W EZ ZLX 12P G2



L'enceinte de sonorisation active 12" ZLX-12P G2 de Electro-Voice fait partie de la nouvelle génération d'enceintes audio professionnelles ZLX-G2 series. S'appuyant sur le succès de son prédécesseur, cette enceinte place la barre très haut en termes de performances et de fonctionnalités dans sa catégorie. Dotée d'un woofer de 12 pouces, la ZLX-12P G2 offre un rendement acoustique incroyable et une gamme de fréquences étendue. La conception du baffle SST (Signal Synchronized Transducers), brevetée par Electro-Voice, garantit une meilleure réponse dans les basses, une taille compacte et une couverture uniforme sur toutes les fréquences.

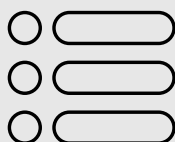
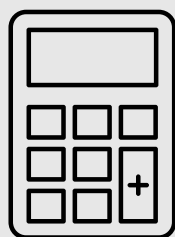

ML0102

59,00 €

<http://>



SONORISATION :
ENCEINTES AMPLIFIÉES

LOCATION CAISSON DE BASSE ACTIVE EV ELX200-12SP



Caractéristiques techniques

- Modèle : Electro-Voice ELX200-12SP.
- Type : Caisson de basse actif 12".
- Amplificateur : Classe D – 1200 W.
- Niveau maximal SPL : 129 dB.
- Réponse en fréquence : 49 Hz – 135 Hz.
- DSP intégré : QuickSmart DSP avec écran LCD.
- Connectivité : Bluetooth (contrôle et réglages via application EV QuickSmart Mobile).
- Entrées : 2 combos XLR/Jack 6,3 mm.
- Sorties : 2 XLR Link Out.
- Montage : embase M20 pour barre de couplage.
- Boîtier : bois haute résistance.
- Dimensions (L x H x P) : 445 x 397 x 457 mm.
- Poids : 19,1 kg.
- Couleur : Noir.

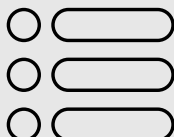
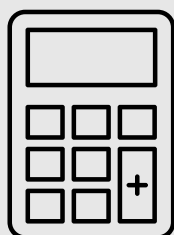

mL0171

50,00 €

<http://>



SONORISATION :
ENCEINTES AMPLIFIÉES

LOCATION CAISSON DE BASSE ACTIF EV EKK 155P



Puissance: 1300 Watt en classe D
Entrée XLR et sortie parallèle XLR
Réponse en fréquence: 40 - 180 Hz
SPL max: 133 dB
Montage sur pied M20
Dimensions: 455 x 530 x 551 mm
Poids: 26,2 kg
Couleur: noir

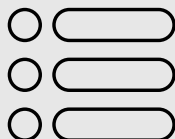
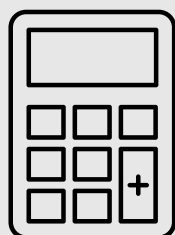

mL017

65,00 €

<http://>



SONORISATION :
ENCEINTES AMPLIFIÉES

LOCATION ENCEINTE ACTIVE 1000W EVOLVE-30M



Le nouveau système EVOLVE 30M rejoint son grand frère EVOLVE 50 dans la catégorie des systèmes à colonnes largement primés par l'audio Pro.

Le système EVOLVE 30M est conçu comme un ensemble de sonorisation complet qui offre des performances adaptées à toutes situations pour un système colonne dans sa catégorie de taille et de prix.

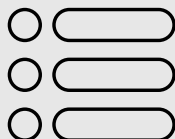
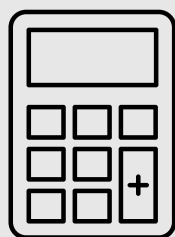

mL014

65,00 €

<http://>



SONORISATION :
ENCEINTES AMPLIFIÉES

LOCATION ENCEINTE ACTIVE 1000W EVOLVE-50



L'EVOLVE 50 est un système de type colonne composé de trois éléments empilables intégrant une puissante bi-amplification d'un total de 1000W en classe D. Le système est constitué d'un robuste caisson de basse amplifié en bois de 15 mm d'épaisseur intégrant un haut-parleur de 30 cm capable de restituer des fréquences graves jusqu'à 37Hz, raccordé à la colonne audio emboîtée solidement via son tube intermédiaire incluant les connexions sécurisées par des aimants, pour une hauteur totale de 2,10 m. Huit haut-parleurs de 9 cm montés sur guide d'onde en position vertical Array dans la colonne offrent la directivité de 120° H x 40° V (asymétrique), et associés au HP grave de 30 cm permettent d'obtenir jusqu'à 127dB SPL.

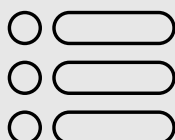
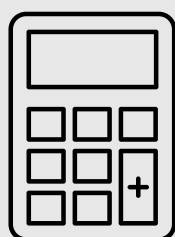
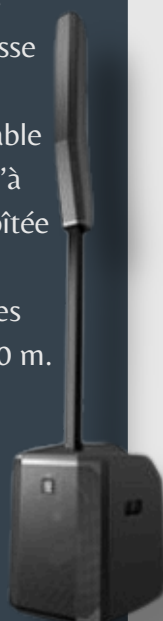

mL015

75,00 €

<http://>



SONORISATION :
ENCEINTES SUR BATTERIE

LOCATION MEGAPHONE PORTE-VOIX 65W



Ce nouveau mégaphone porte-voix professionnel est idéal pour animer une manifestation ou encore supporter votre équipe de foot préférée ! Avec l'amplificateur intégré de 65 Watts, ce mégaphone à une portée allant jusqu'à 1,2 km. Cette forte puissance permet une diffusion efficace auprès de votre public !

La batterie Vonyx 12V au Lithium est fournie avec ce mégaphone. Il convient également aux autres mégaphones professionnels Vonyx MEG055, MEG060 et MEG065. Cette batterie 12V permet une utilisation de plusieurs heures. Très pratique pour tenir une journée de manifestations !

Ce mégaphone professionnel est doté d'une fonction MP3 qui vous permet de diffuser de la musique et est également équipé d'une sirène qui peut être utilisée pour attirer l'attention du public.

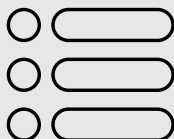
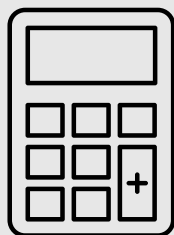

ML0140

19,00 €

<http://>



SONORISATION :
ENCEINTES SUR BATTERIE

LOCATION SONO PORTABLE DB-TECHNOLOGIE B-HYPE M



- Système de sonorisation ultra-portable parfait pour les artistes et les musicien(ne)s ambulants
- Reproduction audio lisse et complète grâce à un haut-parleur de compression HP de 1" et un haut-parleur de graves LF de 10"
- Batterie longue durée assurant longévité et fiabilité lors de l'utilisation
- Equipé de roulettes et de poignées pour un transport facile et pratique
- La conception compacte et légère rend le stockage et l'installation rapides et faciles.

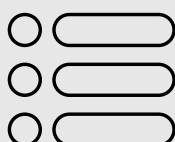
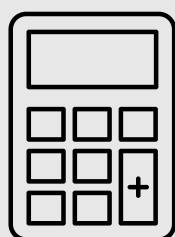

mL0121

69,00 €

<http://>



SONORISATION :
ENCEINTES SUR BATTERIE

LOCATION SONO PORTABLE SUR BATTERIE EVI EVERSE 8



Le nouveau système de sonorisation mobile autonome EVERSE 8 est le fruit des dernières avancées technologique d'Electro Voice pour obtenir un véritable ensemble de sonorisation sans fils aux performances inégalées.

Le système EVERSE 8 est conçu comme un ensemble de sonorisation complet qui offre des performances audio pro adaptées à toutes situations pour un système nomade sur batterie.

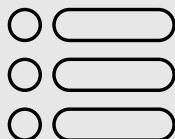
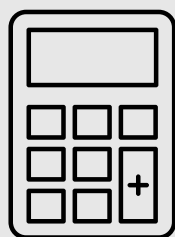
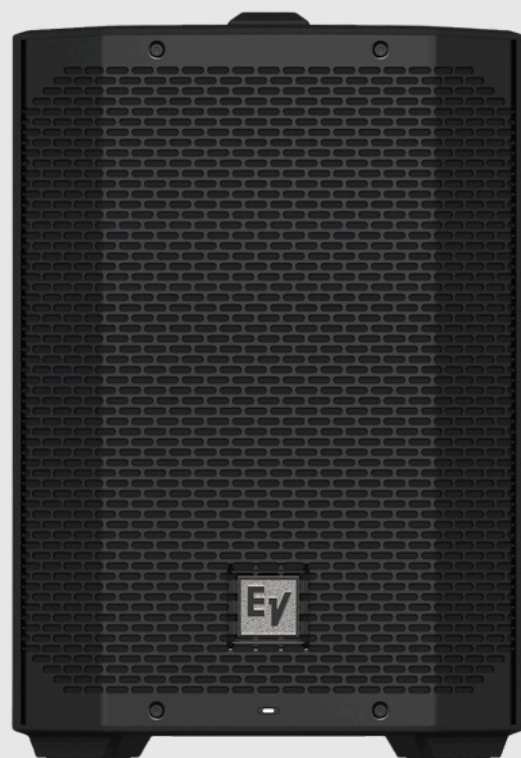

mL0122

49,00 €

<http://>



SONORISATION :
ENCEINTES SUR BATTERIE

LOCATION SONO PORTABLE SUR BATTERIE EVI EVERSE 12



Le nouveau système de sonorisation mobile autonome EVERSE 12 est le fruit des dernières avancées technologique d'Electro Voice pour obtenir un véritable ensemble de sonorisation sans fils aux performances inégalées.

Le système EVERSE 12 est conçu comme un ensemble de sonorisation complet qui offre des performances audio pro adaptées à toutes situations pour un système nomade sur batterie.

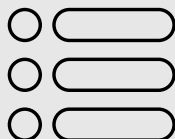
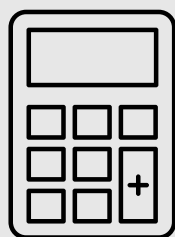

mL012

69,00 €

<http://>



SONORISATION :
ENCEINTES SUR BATTERIE

LOCATION SONO PORTABLE BATTERIE SOUNDBOX 4



SOUNDBOKS 4 : Notre toute nouvelle enceinte portable Bluetooth Performance. Alimenter vos fêtes avec un son incroyablement immersif de 126 dB, pendant 40 heures avec une seule charge de batterie.

DES BASSES POUR VOS FÊTES
Son amélioré avec plus de basses et un son cristallin même au volume maximum.

PLUS JAMAIS À COURT DE JUS
Notre batterie fonctionne encore plus longtemps ! Préparez-vous à passer une nuit blanche (ou deux, d'affilée).

SOUNDBOKS APP
L'application SOUNDBOKS vous permet d'accéder à la maîtrise audio de votre enceinte. Sculptez votre son à l'aide de l'égaliseur ou choisissez des profils réactifs pour obtenir la note parfaite.

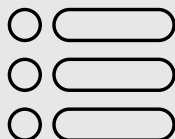
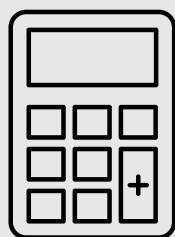

ML0120

59,00 €

<http://>



LOCATION AMPLI GUITARE FENDER CHAMPION 100



Ampli pour guitare électrique de 100 Watts. 2 canaux avec effets sur chaque canal. Cet ampli Fender fait partie de la nouvelle génération d'amplis Fender modélisation. Il possède des sons très versatiles, vous pouvez passer de la Country au Jazz en un clin d'œil grâce sa palette d'effet intgrée. Le Champion 100 sera idéal pour vos répétitions et sera aussi parfait pour la scène.

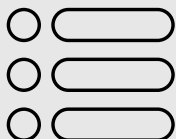
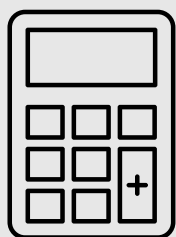

ML103

39,00 €

<http://>



SONORISATION :
ENCEINTES SUR BATTERIE

LOCATION AMPLI COMBO BASS FENDER RUMBLE 200



Pour les bassistes de tous niveaux, les combos de basse Rumble ont été repensés et sont à présent incroyablement compacts, portatifs et légers. Ils délivrent un son de basse Fender véritablement sismique et présentent des caractéristiques idéales pour le live. Il vous faudrait plus que vos yeux pour croire que cet élégant combo Rumble 200 ultra-compact offre réellement 200 watts de muscle et de finesse et pourtant, c'est exactement ce qu'il fait. Ce baffle pour basse plus léger et puissant que jamais est doté de caractéristiques remarquables telles que le style Fender classique, un haut-parleur Eminence de 15" (381 mm) et un tweeter à pavillon, un circuit d'overdrive, une polyvalente section de sonorités à trois boutons, etc.

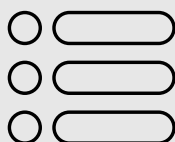
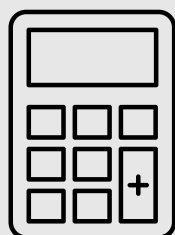

ML104

49,00 €

<http://>



LOCATION ENCEINTE L'ACOUSTICS KIVA



L'enceinte KIVA à courbure variable est l'élément principal d'une ligne source WST modulaire. Elle est construite autour d'une architecture passive 2 voies avec une impédance nominale de 8 ohms. Elle comprend deux haut-parleurs de 6,5" intégrés dans une enceinte bass-reflex et un moteur à chambre de compression de diaphragme de 1.5" guidé par onde DOSC. Les transducteurs sont implémentés dans une configuration en V. La menuiserie est constituée de composite proche des propriétés acoustiques du multiplis de bouleau balte, avec excellente tenue à l'humidité et dispose d'un système d'accrochage 3 points. KIVA couvre la bande de fréquences 80 Hz - 20 kHz, avec une extension jusqu'à 50 Hz en intégrant le renfort de grave KILO ou 40 Hz avec le sub-grave SB15m.

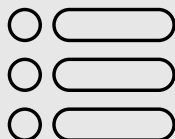
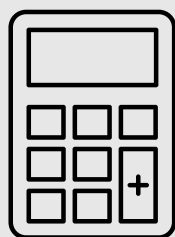
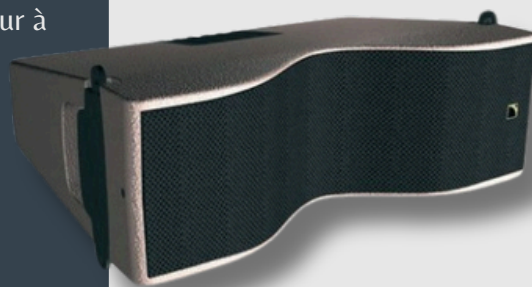

MLS19

59,00 €

<http://>



LOCATION ENCEINTE L'ACOUSTICS 8 XT



La 8XT L-Acoustics est une enceinte coaxiale compacte, possédant une réponse en fréquence de 65Hz à 20kHz qui peut être étendu à 40Hz avec le renfort de graves compact SB15m et jusqu'à 32Hz avec le renfort sub-grave haute performance SB18m. Elle est équipée d'un haut-parleur LF de 8 pouces et d'un moteur HF à chambre de compression à diaphragme de 1.5 pouce en assemblage coaxial. Le filtrage est passif et le pilotage s'effectue à l'aide des contrôleurs amplifiés. L'enceinte dispose d'une embase pour pied lors d'un déploiement en système principal sur sub ou en système distribué. Deux pans coupés permettent d'utiliser l'enceinte en retour de scène avec deux angles d'écoute de 30° et 40°. L'étrier ETR8-2 permet de suspendre l'enceinte de sonorisation 8XT sur tout type de structure.

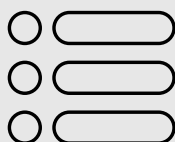
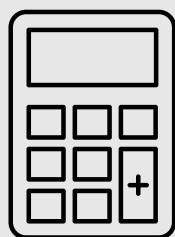
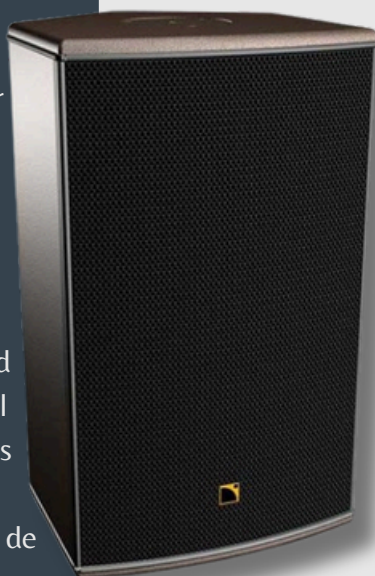

MLS20

49,00 €

<http://>



LOCATION ENCEINTE L'ACOUSTICS 12 XT



L'enceinte active/passive 12XT constitue l'élément intermédiaire de la série coaxiale L-ACOUSTICS XT opérant sur la bande de fréquences 55 Hz – 20 kHz. La réponse en fréquence peut être étendue jusqu'à 32 Hz en incluant le renfort sub-grave SB18.

L'enceinte acoustique comprend l'assemblage coaxial d'un haut-parleur LF de 12" accordé dans une enceinte bass-reflex, et d'un moteur HF à chambre de compression à diaphragme de 3" chargé par le cône du 12". En configuration passive, le filtrage entre les transducteurs est du troisième ordre. La linéarisation active des transducteurs et leur protection résulte d'une combinaison de paramètres administrés dans les contrôleurs amplifiés.

La configuration coaxiale des transducteurs définit une couverture polaire de 90° axisymétrique et sans lobes secondaires sur toute la plage de couverture.

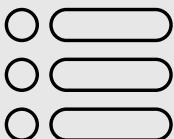
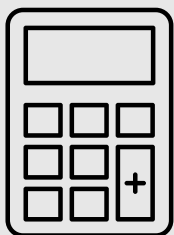

MLS21

59,00 €

<http://>



LOCATION ENCEINTE L'ACOUSTICS SB 18



Le SB18 est un complément sub-grave universel conçu pour les lignes source modulaires et les systèmes coaxiaux. Il permet d'étendre la bande passante du système jusqu'à 32 Hz. Sa taille compacte et son système d'accroche intégré le rendent particulièrement adapté aux configurations suspendues et couplées au KARA. L'assemblage d'un haut-parleur de 18" de conception spécifique et d'une enceinte à double accord bass-reflex délivre un impact et une sensibilité élevés tout en maintenant la distorsion et la compression thermique à des taux extrêmement faibles. Les événements laminaires à profil progressif contribuent à réduire les bruits de turbulence même aux niveaux sonores les plus élevés. L'ensemble de ces propriétés contribuent aux qualités sonores du SB18 grâce à une définition précise du grave et une excellente musicalité.

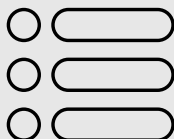
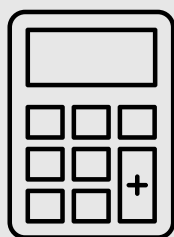

MLS22

79,00 €

<http://>



LOCATION AMPLIFICATEUR L'ACOUSTICS LA-4



LA4 – Contrôleur amplifié

Le contrôleur amplifié LA4 appartient à la génération des contrôleurs intégrés haut de gamme totalement dédiés au pilotage des systèmes d'enceintes L-ACOUSTICS. Le LA4 regroupe dans un format 2U les ressources d'un DSP 2 x 4 pilotant quatre canaux d'amplification délivrant jusqu'à 1000 watts chacun, une bibliothèque de presets usine complète, une interface utilisateur intuitive, deux ports de connexion Ethernet pour pilotage en réseau, un panneau de connexion pour les entrées audio et les sorties haut-parleurs, et un emplacement pour carte d'entrée AES/EBU optionnelle.

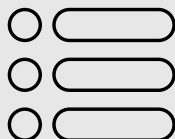
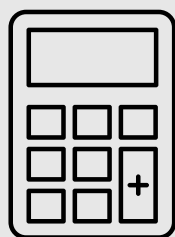

MLS23

90,00 €

<http://>



SONORISATION :
ENCEINTES PASSIVES

LOCATION KIT SYVA L'ACOUSTICS



Dans ce kit vous pourrez retrouver : 2 SYVA, 2 SYVA LOW + Base ainsi qu'un ampli LA4X. Ce système innovant du fabricant français est dit « segment source ». Il fonctionne en « plug & play » et est destiné aux applications nécessitant une portée moyenne, jusqu'à 35 m, dans des environnements de travail où l'esthétique doit être préservée. On pense aux auditoriums, aux événements d'entreprise, aux défilés de modes, aux lieux de cultes... La série est constituée d'une enceinte Syva low accueillant deux haut-parleurs K2 et diffusant les basses fréquences jusqu'à 40 Hz, et qui peut servir de socle surmonté d'une colonne équipée de six médiums et trois moteurs d'aigus à compression avec guide d'onde DOSC à courbure progressive, pour un contrôle parfait de la dispersion jusqu'à 300 Hz. La pression SPL peut atteindre 142 dB et on peut compléter le bas du spectre avec un KS28, Syva sub dans ce cas, pour atteindre 27 Hz.

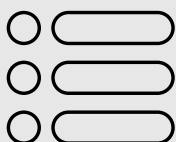
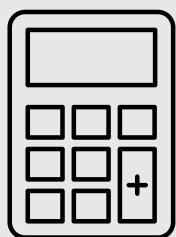

MLS31

600,00 €

<http://>



SONORISATION :
ENCEINTES PASSIVES

LOCATION PROCESSEUR NUMÉRIQUE DBX VENUE 360



Le Driverack VENU360 procure tous les traitements dont vous avez besoin entre votre console de mixage et vos amplificateurs pour optimiser et protéger votre système de diffusion et un système complet de Gestion d'enceintes. En intégrant les plus récents algorithmes de traitement AutoEQ™ et AFS™ brevetés par dbx, un nouveau module de délai d'entrée, un port de contrôle Ethernet via un appareil compatible Android, iOS, Mac ou Windows et un assistant de réglage amélioré, le DriveRack VENU360 perpétue l'héritage de qualité des systèmes DriveRack, processeurs de diffusion puissants et abordables de nouvelle génération.

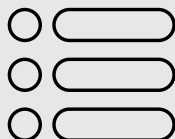
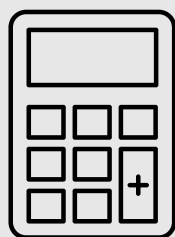

MLS27

65,00 €

<http://>



LOCATION CASQUE SENNHEISER HD-25



Le HD 25 est un casque de contrôle professionnel, ultime évolution d'un modèle devenu légendaire. Outre une qualité d'écoute de référence, il assure une atténuation efficace des bruits ambiants. D'une grande robustesse, le HD 25 peut générer des niveaux de pression sonore très élevés, avec tous les types de sources audio. Son comportement dans des environnements bruyants est exceptionnel : il est par exemple idéal en studio, en reportage, en test d'appareil audio, etc. Ses oreillettes pivotantes permettent l'écoute d'une seule oreille, ce qui fait du HD 25 un casque de contrôle idéal pour les cadresurs et les DJ.

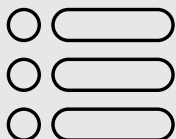
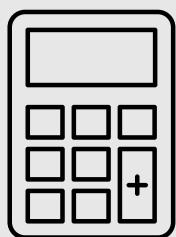

ML095

05,00 €

<http://>



LOCATION SYSTÈME SHURE EAR-MONITOR HF PSM300

Le système sans fil de retour personnel stéréo PSM300 procure un son détaillé grâce au traitement audio numérique 24 bits et une transmission sans fil fiable sur toute la surface de la scène. Simple d'utilisation, le PSM300 permet le contrôle personnel de son mix à partir des deux canaux audio transmis.

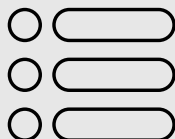
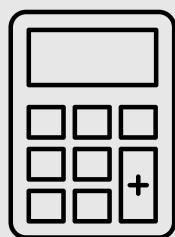

mLO49

69,00 €

<http://>



SONORISATION :
MICRO FILAIRE

LOCATION MICRO MAIN SHURE SM58



Le SM58 est un choix idéal pour les chanteurs chanteuses professionnels pour chaque prestation en direct. Il est optimisé afin de reproduire la chaleur et la clarté des chants lead ou chœurs. Même dans des circonstances extrêmes le SM58® reste en mesure de mettre à l'avant-plan la source de son principale et en même temps de minimiser les sons d'arrière-fond. Le SM58 est également fort apprécié parmi les DJs et présentateurs de clubs et de petites et grandes salles.

Une construction extrêmement robuste, un système prouvé amortissant les vibrations et une grille en acier font que rien n'altèrera les performances du SM58 et ce, même entre des mains non professionnelles.

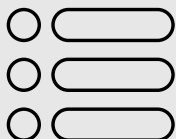
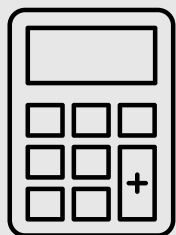

mL032

10,00 €

<http://>



LOCATION MICRO MAIN VINTAGE SHURE 565SD



Icônes Vintage : des micros de scène reconnaissables entre mille, la voix d'artistes et de leaders d'opinion depuis des générations. La gamme Shure Classic regroupe des micros atypiques et performants que le look rétro rend vraiment irrésistibles. Le "55SH" et le "Green Bullet" évoquent immédiatement une certaine idée de la scène et suscitent un attrait renouvelé de générations en générations.

Génération Woodstock.

Vous avez vu et revu pendant des heures le live de Woodstock. Lui était déjà sur scène. Prédécesseur du SM58, ce micro unidirectionnel à interrupteur était la référence des micros chant sur scène, avant de laisser place à une autre icône.

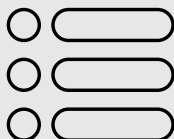
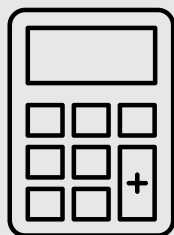

mL0322

10,00 €

<http://>



SONORISATION :
MICRO FILAIRE

LOCATION MICRO MAIN SHURE « TÊTE DE MORT » 55SH



Descendant de la dynastie des micros Unidyne 55, commencée en 1939 avec le tout premier Model 55, le 55SH Series II intègre une capsule de toute dernière technologie dans un boîtier chromé satiné moulé sous pression. Il est le digne héritier de cette série légendaire qui, depuis plus de 70 ans, contribue à la renommée de la marque américaine.

Conforme aux exigences audio actuelles, le 55SH Series II s'intègre parfaitement sur scène. Sa directivité cardioïde permet un bon rejet des bruits ambiants et minimise la prise de son à l'arrière du microphone. Monté sur une pince articulée intégrée et doté d'un interrupteur on/off, ce micro offre un look vintage, une robustesse à toute épreuve et de très bonnes performances audio.

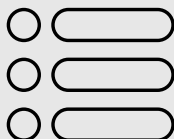
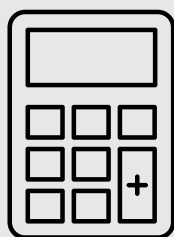

MLO35

10,00 €

<http://>



SONORISATION :
MICRO FILAIRE

LOCATION SENNHEISER E 609 POUR AMPLI GUITARE/BASSE

Microphone supercardioïde pour instruments conçu pour la prise de son en face d'amplis guitare et extrêmement près de la source. Isole des autres signaux sur scène. Convient également à la prise de son de batterie, particulièrement des toms.

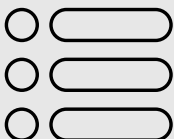
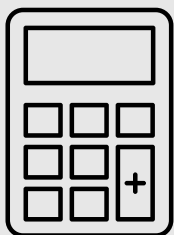

mLO31

10,00 €

[http://](#)



SONORISATION :
MICRO FILAIRE

LOCATION MICRO POUR INSTRUMENTS SHURE SM 57



C'est le choix le plus populaire pour un musicien professionnel à la recherche d'un microphone pour instruments amplifiés ou acoustiques, comme les amplificateurs de guitare ou de basse, le saxophone, la trompette ou les batteries. Il est utilisé sur scène et en studio dans le monde entier. Sa réponse en fréquence optimisée avec une légère bosse de présence permet une parfaite reproduction des instruments acoustiques et amplifiés. Sa directivité cardioïde extrêmement efficace isole la source principale et la prise de son s'effectue exactement où vous voulez orienter votre microphone tout en rejetant les sons provenant de l'arrière de la capsule.

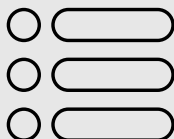
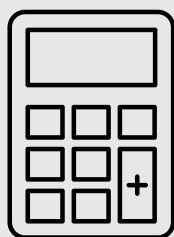

mL033

10,00 €

<http://>



LOCATION MICRO SENNHEISER E614 ELECTRET



Le microphone supercardioïde e 614 est de type électret (électrostatique à pré-polarisation). Il a été conçu pour les applications exigeantes demandant une réponse en fréquence étendue, une réponse rapide sur les transitoires, des dimensions réduites et impliquant des niveaux de pression sonore élevés. Grâce à sa réponse en fréquence s'étendant de 40 Hz à 20 kHz, le e 614 est capable de retranscrire toute la plénitude sonore de l'instrument. Sa courbe de directivité supercardioïde permet d'isoler le microphone des autres sons présents sur scène. Excellent sur les percussions, le e 614 se révèle également un choix idéal pour les bois et les cordes. Ses excellentes propriétés acoustiques en font également un outil précieux en home studio.

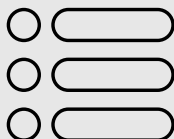
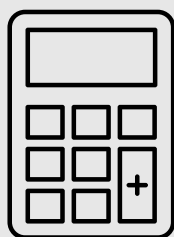

mlo37

10,00 €

<http://>



SONORISATION :
MICRO FILAIRE

LOCATION MICRO POUR PERCU SHURE PGA56



Le PGA57 est un microphone dynamique cardioïde de qualité professionnelle pour caisse claire et toms qui procure un son excellent avec une qualité de fabrication lui assurant une grande longévité.

Doté d'une pince articulée intégrée avec clapet à verrouillage rapide, le PGA56 se positionne avec flexibilité et rapidité.

Il est idéal pour la captation de proximité de la caisse claire, des toms et des percussions.

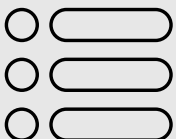
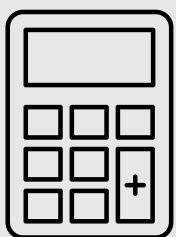

MLO331

10,00 €

<http://>



SONORISATION :
MICRO FILAIRE

LOCATION MICRO POUR TOM BATTERIE SHURE NXN6



Microphone dynamique supercardioïde pour les toms et la caisse claire, le Nexadyne 6 est idéal pour des performances professionnelles. Il est conçu spécifiquement pour minimiser la repasse des cymbales et isoler le son des toms et caisses claires. Il est équipé de la technologie Revonic brevetée par Shure de transducteur à double moteur associant deux membranes calibrées avec précision qui travaillent ensemble pour atteindre une performance optimale. Le Nexadyne 5 est un microphone professionnel alliant un traitement des signaux acoustiques de pointe, une directivité supercardioïde d'une grande linéarité et une réduction des sources sonores indésirables. La qualité de construction légendaire de Shure garantit cohérence, durabilité et performance inégalées. Le Nexadyne est livré avec une finition noire discrète, une pince pour montage sur tom A6D et une pochette à fermeture éclair.

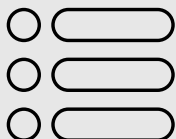
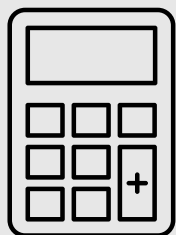

MLO332

10,00 €

<http://>



SONORISATION :
MICRO FILAIRE

LOCATION MICRO SHURE PGA 9H POUR CORDES ET VENT



Le PGA98H est un microphone statique cardioïde de qualité professionnelle dédié aux instruments à vent, aussi bien les bois que les cuivres.

Il intègre un col de cygne robuste avec une pince intégrée pour pavillon et un préamplificateur en ligne. Il est proposé au choix avec connectique XLR ou avec un mini connecteur TA4F pour une utilisation en sans-fil. Le PGA98H trouvera sa place sur scène, comme en studio.

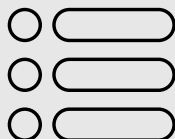
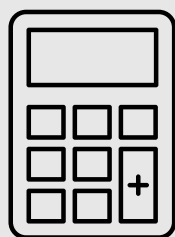

MLO39

10,00 €

<http://>



SONORISATION :
MICRO FILAIRE

LOCATION MICRO INSTRUMENT SHURE SM-137



Le SM137 est idéal pour le musicien professionnel qui est à la recherche d'un microphone pour son instrument acoustique, comme la guitare acoustique, les cymbales, les instruments à cordes, le piano et tant d'autres, aussi bien sur scène ou qu'en enregistrement.

Le SM137 est équipé d'un diaphragme extra-fin pour une réponse transitoire inégalée ; le haut du spectre n'est donc pas dénaturé et les graves restent présents. Il fonctionne sans transformateur et possède un bruit propre très faible ainsi qu'un atténuateur commutable de -15 dB pour les sources sonores très élevées.

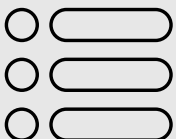
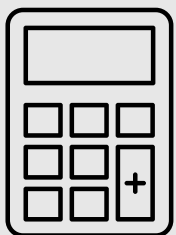

mlo371

10,00 €

<http://>



LOCATION MICRO MAIN BEYER M88



Le Beyers M 88 est un microphone dynamique hypercardioïde à large diaphragme, d'une robustesse à toute épreuve : il équipe les valises des preneurs de son de la majorité des chaînes de télévision. D'une bonne sensibilité, sa réponse dans le médium est bien équilibrée et se conforme à la bande passante de la télévision analogique. Ses pièces polaires puissantes, son électronique passive et sa robustesse en font un micro lourd, qui nécessite une solide suspension comme celle fabriquée par DC Audiovisuel, ou une Shure A55M

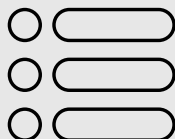
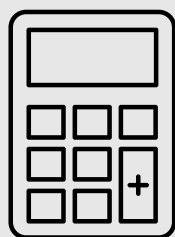

MLO30

15,00 €

<http://>



SONORISATION :
MICRO FILAIRE

LOCATION MICRO SHURE BETA 58A



Le Beta 58A est un microphone pour la voix de premier choix pour le chant lead ou en chœurs, tant sur scène qu'en studio. Il a été conçu pour des chanteurs ou chanteuses et a des médiums clairs et une atténuation des basses fréquences non désirées. Le Beta 58A possède une plus grande sensibilité et une réponse en fréquence plus précise, ce qui lui permet de produire un son plus clair et détaillé. Comparé avec le SM58 cardioïde, le Beta 58A possède une directivité supercardioïde, ce qui lui permet une meilleure résistance au larsen.

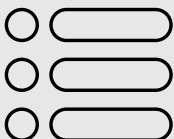
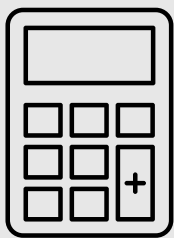

MLO321

15,00 €

<http://>



SONORISATION :
MICRO FILAIRE

LOCATION MICRO SURFACE SHURE BETA 91



Le Beta 91 est principalement utilisé pour des grosses caisses. Il peut être utilisé pour des applications de basse fréquence, comme le piano.

C'est un microphone statique à directivité héli-cardioïde. Sa conception optimisée pour la prise de son d'instruments riches en basses fréquences lui permet de restituer les attaques et le "punch" de manière exceptionnelle, apportant une qualité sonore de studio sur scène, et ce même dans des environnements extrêmement bruyants.

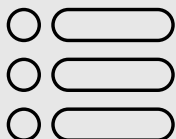
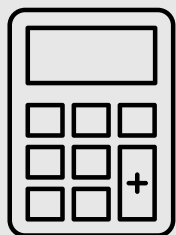
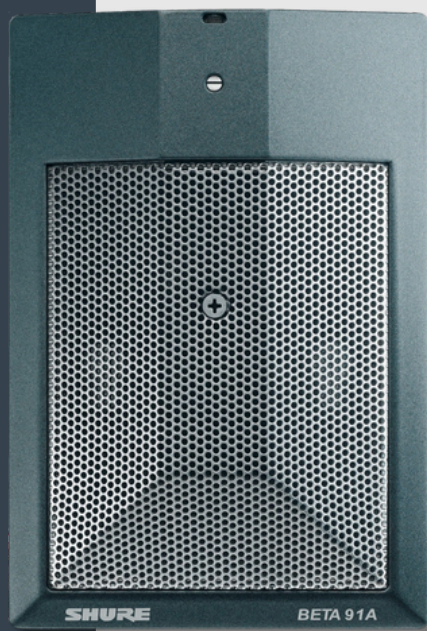

mlo341

15,00 €

<http://>



SONORISATION :
MICRO FILAIRE

LOCATION MICRO CONFÉRENCE ÉLECTRET COL DE CYGNE JTS



Ce microphone col de cygne optimisé pour le discours avec caractéristique supercardioïde propose une très grande intelligibilité avec une sensibilité minimale de feedback.

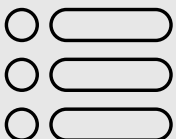
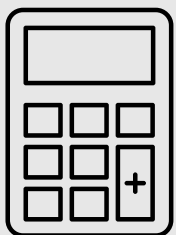
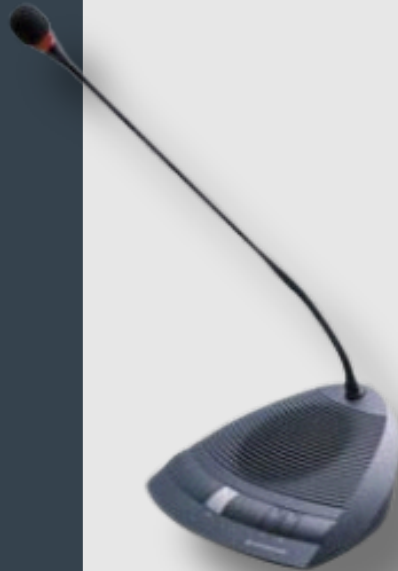

MLO36

15,00 €

<http://>



SONORISATION :
MICRO FILAIRE

LOCATION MICRO PRISE DE SON SENNHEISER MD 421-II



Le MD 421 II fait partie des références mondiales en matière de microphones. Ses qualités sonores permettent de l'utiliser dans les circonstances de prises de son les plus diverses et dans tous les domaines de la technique de transmission sonore. Son atténuateur de graves à 5 paliers ajoute à son universalité.

Sans oublier sa robustesse qui fera de lui un allié durable pour vos prises de son.

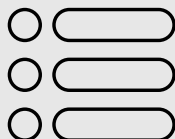
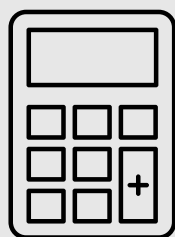

mL038

15,00 €

<http://>



SONORISATION :
MICRO FILAIRE

LOCATION MICRO SHURE BETA 52 POUR GROSSE CAISSE



Le Beta 52 est idéal pour le musicien professionnel à la recherche d'un microphone pour sa grosse caisse, son amplificateur de basse, ou sa basse acoustique. Grâce à sa qualité et sa durabilité, ce microphone est idéal pour une utilisation sur scène et en studio.

Sa directivité supercardioïde limite l'interférence des autres sources sonores sur scène et réduit les risques de larsens. Sa réponse en fréquence est parfaitement conçue pour des instruments graves : de 20Hz à 10.000Hz avec une bosse de présence à 4000Hz pour rendre les basses électriques et les grosses caisses bien audibles. Le Beta 52A est aussi disponible en kit. Le Kit pour batterie contient trois microphones SM57, un Beta 52A, trois systèmes de montage pour batterie A56D et un étui léger et durable.

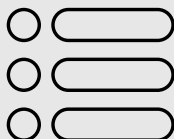
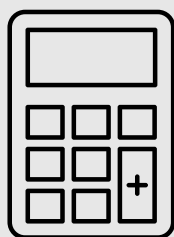

mL034

15,00 €

<http://>



SONORISATION :
MICRO FILAIRE

LOCATION MICRO STATIQUE NEUMANN KM184



Le Neumann KM 184 Silver est un micro instrument cardioïde de studio haut de gamme, reconnu pour sa réponse en fréquence étendue de 20 Hz à 20 kHz et sa précision exceptionnelle. Doté d'un transducteur à pression/gradient de pression, il offre une sensibilité et une clarté remarquables, avec un faible niveau de bruit et un excellent rapport signal/bruit. Compact et léger, avec une alimentation fantôme de 48 V et un connecteur XLR 3M, le KM 184 est idéal pour les enregistrements professionnels en studio, capturant fidèlement une variété de sources sonores.

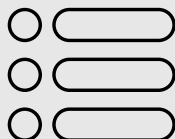
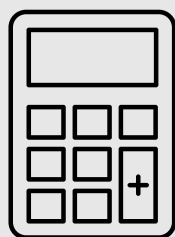

MLO372

25,00 €

<http://>



SONORISATION :
MICRO HF

LOCATION MICRO SANS FIL SM58 + BLX



Grâce à une portée allant jusqu'à 100 m, vous restez en contact direct avec votre public, sans entrave. De plus, le système BLX vous permettra d'être opérationnel en un temps record grâce au scan et à la sélection de fréquences par simple pression sur une touche. Comme les émetteurs BLX peuvent tenir jusqu'à 14 heures sur une même paire de piles AA, le spectacle peut se prolonger encore et encore... Vous devrez probablement trouver une scène plus grande avant d'être à court de canaux. Une variété impressionnante de microphones Shure est disponible dans les systèmes BLX, ce qui vous permet de trouver la configuration la mieux adaptée à vos besoins.

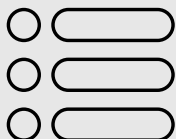
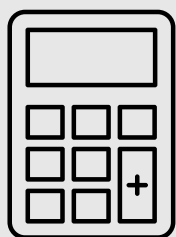

mL041

39,00 €

<http://>



SONORISATION :
MICRO HF

LOCATION MICRO SERRE TÊTE DPA 4088



Le micro serre-tête directionnel 4088 est la norme en matière de micro serre-tête professionnel. Il offre un son ouvert et naturel, ce qui le rend idéal pour les applications d'expression orale et de performance vocale.

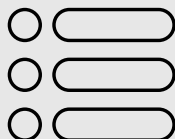
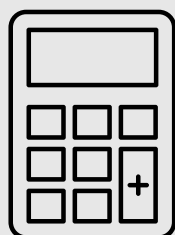
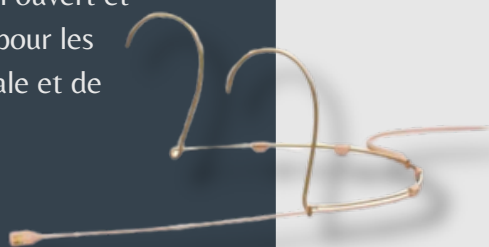

MLS33

40,00 €

<http://>



SONORISATION :
MICRO HF

LOCATION MICRO SERRE TÊTE SHURE SM35 + BLX



Le nouveau microphone serre-tête SM35 offre une grande liberté de mouvement sans pour autant sacrifier la qualité du son. La directivité cardioïde du micro lui confère une excellente rejection des sons hors-axe ce qui permet de limiter au maximum les larsens et la reprise de sons indésirables sur scène.

Le connecteur TA4F utilisé permet au SM35 d'être compatible avec la majorité des systèmes sans fil Shure. Ce micro pourra donc être utilisé dans le plus petit des clubs comme dans le plus grand des stades.

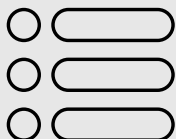
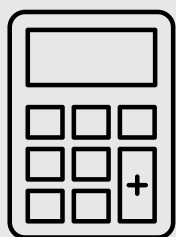

mLO45
45,00 €

<http://>



SONORISATION :
MICRO HF

LOCATION MICRO TOUR D'OREILLE SHURE MX53 + BLX



Le système sans fil pour présentateur Shure BLX14/MX53 associe son de qualité professionnelle, configuration simple et jusqu'à 14 heures d'autonomie pour des performances audio légendaires dès la sortie de la boîte. Le système comprend un récepteur de table monocanal BLX4 et un microphone tour d'oreille miniature MX153 avec un émetteur ceinture BLX1.

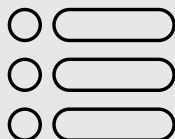
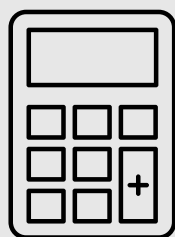

MLO46

49,00 €

<http://>



SONORISATION :
MICRO HF

LOCATION MICRO SANS FIL BETA 58 + SLXD



Le récepteur SLXD4 est le choix idéal pour une présentation et des performances en toute confiance – pour les salles de conférence ou les spectacles live.

Le Beta 58A est un microphone pour la voix de premier choix pour le chant ou en chœurs, tant sur scène qu'en studio.

Il a été conçu pour des chanteurs ou chanteuses et a des médiums clair et une atténuation des basses fréquences non désirées.

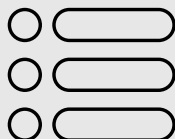
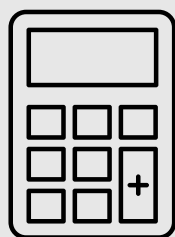

mLO40

49,00 €

<http://>



SONORISATION :
SYSTÈME HF AUDIO

LOCATION PACK SILENT DISCO 20 CASQUES + EMETTEUR



Vous pouvez vous connecter à n'importe quelle source sonore (ordinateur, tablette, smartphone) dotée d'une sortie mini-jack. L'autonomie des casques est de 8 heures environ, de quoi faire durer la soirée.

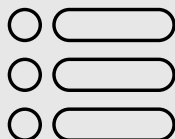
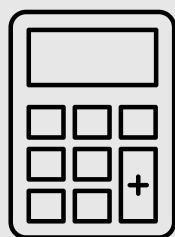

mlo90

125,00 €

<http://>



SONORISATION :
SYSTÈME HF AUDIO

LOCATION PACK SILENT DISCO 50 CASQUES + EMETTEUR



Vous pouvez vous connecter à n'importe quelle source sonore (ordinateur, tablette, smartphone) dotée d'une sortie mini-jack. L'autonomie des casques est de 8 heures environ, de quoi faire durer la soirée.

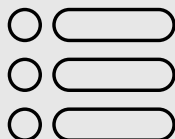
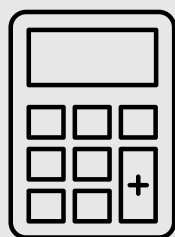

m1091
300,00 €

<http://>



SONORISATION :
SYSTÈME HF AUDIO

LOCATION CASQUE SILENT DISCO SUPPLÉMENTAIRE

Vous pouvez vous connecter à n'importe quelle source sonore (ordinateur, tablette, smartphone) dotée d'une sortie mini-jack. L'autonomie des casques est de 8 heures environ, de quoi faire durer la soirée.

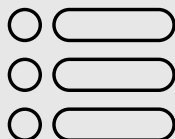
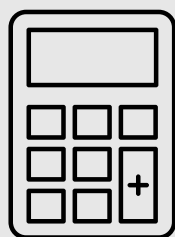

ML092

7,50 €

<http://>



SONORISATION :
SYSTÈME HF AUDIO

LOCATION ÉMETTEUR SILENT DISCO POUR CASQUE



L'émetteur Silent Disco Transmitter de DAP est un appareil audio compact puissant, connu spécifiquement pour la mise en place d'une boîte de nuit silencieuse. Avec une portée impressionnante de 450 mètres, cet émetteur offre une couverture tendue pour une diffusion sans fil optimale. Grâce ses 3 canaux disponibles, dans la plage de fréquences 863-865 MHz, il permet une flexibilité accrue lors de l'organisation d'événements.

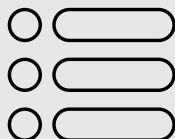
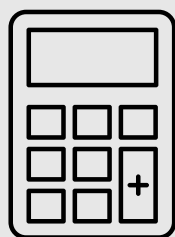

mL093

30,00 €

<http://>



SONORISATION :
SYSTÈME HF AUDIO

LOCATION ÉMETTEUR AUDIO SANS FIL DENON DN202WT



Le DN-202WT de Denon est un émetteur audio sans fil avec des entrées XLR symétriques et 1/4", permettant aux utilisateurs d'envoyer l'audio d'un mélangeur audio professionnel ou d'une source similaire à travers les murs et les plafonds jusqu'à 100 pieds de distance. Conçu pour une utilisation en A/V pour les applications où les câbles disgracieux ou le perçage de trous ne sont pas idéaux, le DN-202WT offre une solution audio sans fil simple et directe.

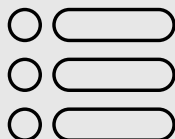
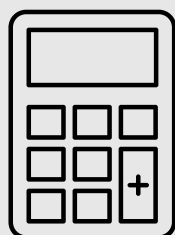

mLO43

10,00 €

<http://>



LOCATION RÉCEPTEUR AUDIO SANS FIL DENON DN202WR



Le DN-202WR de Denon est un récepteur audio sans fil conçu pour être utilisé avec l'émetteur DN-202WT et capable de recevoir un son sans fil à travers les murs et les plafonds jusqu'à 100 pieds de distance. Conçu pour une utilisation dans les applications A/V où les câbles disgracieux ou le perçage de trous ne sont pas idéaux, le DN-202WR offre une solution audio sans fil simple et directe. Doté de sorties XLR symétriques et 1/4", le DN-202WR peut être facilement connecté à la plupart des haut-parleurs ou des systèmes d'amplification. Plusieurs DN-202WR peuvent être utilisés avec un seul DN-202WT pour optimiser la couverture sonore lors d'un événement, ou diviser l'intérieur/ sites extérieurs ou à plusieurs niveaux.

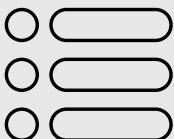
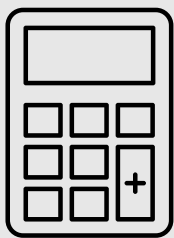

m1044

10,00 €

<http://>



SONORISATION :
PUPITRE

LOCATION PUPITRE CONFÉRENCE PLEXI TRANSPARENT EN Z



Le pupitre possède une colonne en aluminium, socle en acier et tablette en plexis. Il est pré-équipé pour recevoir une sonorisation

Vous pouvez donc l'utiliser pour vos allocutions, congrès-séminaires, universités, cérémonies, salles polyvalentes et conseils administratifs.

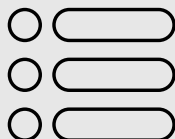
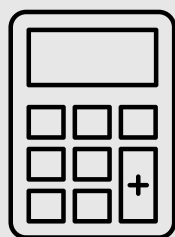

MLO471

75,00 €

<http://>



- Location effet lumière d'animation
- Location effet laser
- Location machine à effets
- Location boule à facettes & lumière noire
- Distributeur électrique
- Commande d'éclairage DMX
- Eclairage scénique & architectural

- Location vidéo:
 - Projection
 - Caméra
 - Écran HD

- Location structure, scène et levage:
 - Structure alu
 - Table régie
 - Extérieur

Les tarifs du présent catalogue s'entendent pour un forfait W-E ou 48h en semaine.

Retrouvez les conditions générales de location ICI ainsi que les coefficients pour les locations longues durées.

LOCATION DEMI BOULE LED DIAMOND



Un projecteur LED contrôlé par DMX très attrayant et compact. Les diverses lentilles qu'il possède projettent de nombreux faisceaux de couleur nette sur plus de 360 degrés ! Vous avez aussi accès à des programmes internes dynamiques pour de merveilleux shows. Doté de 6 puissantes LED de 3 W, il vous permet d'avoir un résultat de couleur brillant. Il vous offre différents modes d'utilisation pour un maximum de flexibilité.

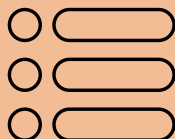
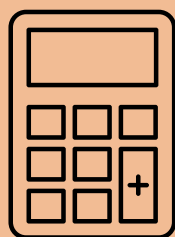

ML192

15,00 €

<http://>



LOCATION BARRE DE 8 LED CONTEST WAVE-8X10WH



Vagues multicolores, le WAVE-8x10WH offre un spectacle dynamique et impressionnant, en automatique comme en contrôle total. Sa luminosité lui permet d'être efficace en tous lieux.

Nouvel effet multibeam avec double rotation, pour des effets de croisé/décroisé et de chenillards impressionnants.

Grâce à son format extra-plat, le WAVE-8x10WH s'installe partout et inonde l'espace de ses faisceaux dynamiques. Avec ses programmes intégrés, il enchaîne les mouvements et les effets de lumière en se synchronisant parfaitement au tempo.

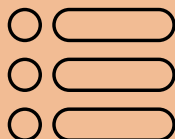
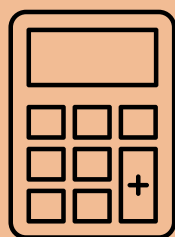

ML186

25,00 €

<http://>



LOCATION BARRE DE 10 LED BEAM RUSH 10X10 W

Le Rush Multibeam 2 est un effet convivial composé de 2 barres de 5 LEDs contrôlables individuellement à faisceau serré pour des effets atmosphériques puissants. Il propulse 10 rayons intenses et longue portée et dispose d'un gradateur et d'un effet stroboscopique, et est contrôlable en DMX ou en mode musical.

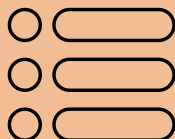
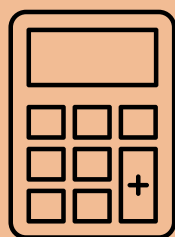

ML185

25,00 €

<http://>



LOCATION JEUX DE LUMIERE CONTEST HEXABEAM 32W



L'effet beam multifacette en rotation continue Équipé d'une LED quadricolore d'une puissance inédite de 32 Watts, l'HEXABEAM se place parmi les effets light DJ les plus puissants de sa catégorie. Effet multibeam de dernière génération, l'HEXABEAM délivre des animations incroyables et riches en couleurs, grâce à une optique de qualité produisant plusieurs faisceaux d'une ouverture de 5°. Sa polyvalence lui permet de s'adapter aisément en effet central, mais aussi en groupe grâce à son mode maître/esclave et sa compatibilité avec la télécommande Easy-2. Bénéficiant d'une programmation exclusive, il s'avère redoutable en animation sur le rythme de la musique.

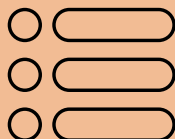
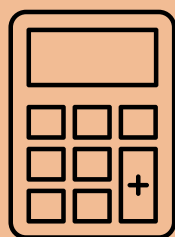
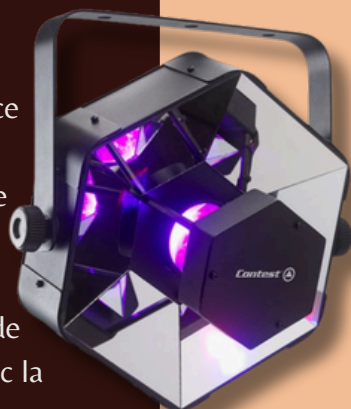

ML189

25,00 €

<http://>



LOCATION JEUX DE LUMIÈRE SHOWTEC DOMINATOR 3 EN 1



Le Showtec Dominator est un effet lumineux 3-en-1 qui combine un stroboscope puissant à 8 LEDs blanches, un module laser 200 mW RG et un effet LED RGBWA 3 W. Il est possible de sélectionner les 3 effets séparément en mode automatique ou contrôle sonore. Son mode DMX vous permet également de prendre le contrôle total de tous les appareils. Son laser RG dispose de nombreux effets de diffraction et de rafale versatiles. Le Showtec Dominator est en outre équipé d'un verrou à clé et d'un verrouillage à distance. Le stroboscope est doté de 8 sections avec des motifs prédéfinis différents.

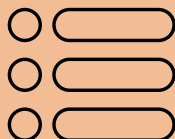
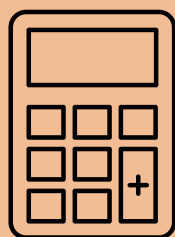

ML191
25,00 €

<http://>



LOCATION JEUX DE LUMIÈRE SOIRÉE CONTEST LED BLASTER



Les contest led blaster possèdent des faisceaux multicolores en rotation, avec un stroboscope ultra dynamique. Ces lumières peuvent fonctionner en automatique ou sur le rythme de la musique pour varier les goûts.

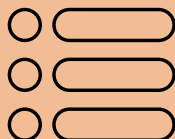
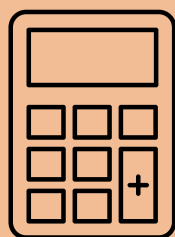

ML190

29,00 €

<http://>



LOCATION ROULEAU LEDS 100 WATTS SHOWTEK SHARK SCAN



La gamme Showtec Shark offre des effets lumineux intenses grâce aux projecteurs Scanner et Barrel et aux divers types de lyres (Spot, Wash et Beam). Chaque projecteur peut créer des effets optiques sublimes. Ils sont élégants et faciles à transporter, à monter et à configurer grâce à leur conception légère, au support à une pince et à l'écran LED dotés de boutons de commande faciles à utiliser et de leur télécommande.

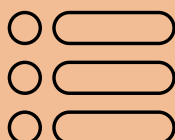
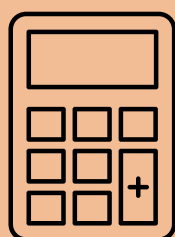

ML181

29,00 €

<http://>



LOCATION LYRE LEDS CONTEST NINJA 7X15



Une vitesse de mouvements inédite, un flux lumineux incroyable, la lyre Ninja révolutionne le monde de l'éclairage, en prestation comme en installation.

La lyre Ninja-7x15QC est équipée des toutes nouvelles LEDs 15W OSRAM, réputées pour leur luminosité et leur stabilité.

Couplées à des lentilles individuelles de haute qualité, elles délivrent un flux lumineux très élevé et une qualité de couleurs incroyable.

De plus, la lyre Ninja-7x15QC offre un contrôle séparé sur deux zones (centre et couronne) permettant des effets de couleurs totalement inédits.

La lyre Ninja-7x15QC offre à vos spectacles un dynamisme incroyable grâce à ses mouvements extrêmement rapides et précis. Balayages en rythme, lents travellings, mouvements secs, elle excelle dans tous les types de déplacements avec facilité.

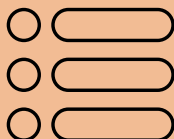
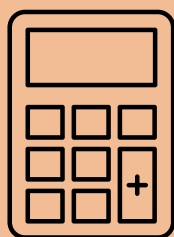

ML180

35,00 €

<http://>



LOCATION LYRE MINI WASH 7X10W RGB



Puissante malgré son format compact, La Lyre Wash MINIWASH 710 d'Algam Lighting est équipée de 7 Led RGBW pour des faisceaux lumineux généreux et chaleureux. Dotée de nombreuses fonctionnalités pour des effets surprenant d'énergie, fonctionnant aussi bien en mode automatique, au rythme de la musique ou via contrôle DMX, ses moteurs silencieux mais furtifs qui offrent un Pan jusqu'à 540° ainsi qu'un Tilt à 270° assurent une diversité de mouvements à vous en faire tourner la tête.

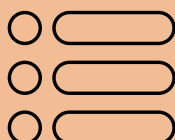
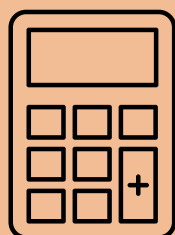

ML182

35,00 €

<http://>



LOCATION PROJECTEUR DE POURSUITE 75 WATTS



Projecteur de poursuite LED avec zoom de 16 à 22°, iris et roue chromatique comprenant 7 couleurs.

Il possède une LED blanc froid de 75 W avec une fonction stroboscopique ainsi qu'un variateur pouvant dimmer le rendu lumineux de 0 à 100 %.

Le choix de la couleur peut être contrôlé manuellement en DMX.

La poursuite peut tout à fait être utilisée en télévision ou lors d'une captation vidéo car la fréquence de rafraîchissement est supérieure à 400 Hz.

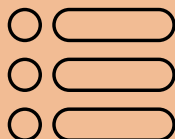
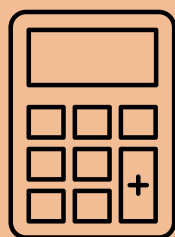

ML1801

45,00 €

<http://>



LOCATION PROJECTEUR DE GOBO 50W



- Un projecteur de logo puissant basé sur une led blanc froid de 50W.
- Faible rechauffement des gobos :
- aucun besoin de roues de gobo en verre
- ou en métal thermorésistant coûteux !
- Quatre gobos métalliques GRATUITS comprenant : [Sale, Happy
- New-Year, Cadeaux, Cœurs]
- Utilise des gobos métalliques ordinaires et des gobos en verre.
- Possibilité d'utiliser également des gobos en pellicule plastique créées par une simple imprimante laser !
- (Gabarits de gobos et instructions disponibles sur notre site web)
- Angle du faisceau réglable : de 20° à 34°.
- Mise au point réglable.
- Différents modes de fonctionnement

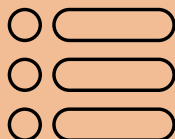
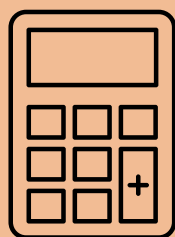

ML161

25,00 €

<http://>



LOCATION LYRE BEAM 1R RXONE



Le plus récent appareil dans la série Vizi populaire ADJ le Vizi Faisceau RXONE , est une tête mobile compact et rapide avec un 1R MSD lampe longue durée de vie puissante qui produit un faisceau de 3 degrés super forte de la lumière qui se déplace jusqu'à 100 mètres . Ce 16 -bit , moteur agile comprend également un filtre de gel pour donner le faisceau un effet de lavage de 21 degrés rendant cet appareil très utile pour une variété d'applications portables et permanentes.

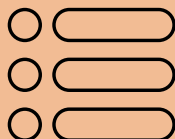
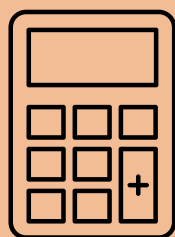

MLS16

75,00 €

<http://>



LOCATION JEUX DE LUMIÈRE SOIRÉE PACK FLORIDA



La Florida Bar est une solution complète 3 en 1 d'une extrême polyvalence. Dotée de 2 Par Led et de 2 projecteurs effet Derby, elle est montée sur pied réglable en hauteur, livrée avec une housse de transport et un pédalier de contrôle sans fil.

Elle possède également un stroboscope avec 4 Leds blanches de 1W. La gestion du DMX et le mode Musical en font un véritable couteau suisse de la scène.

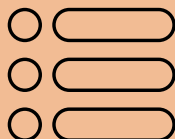
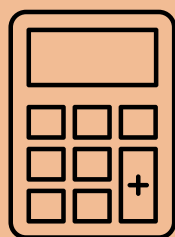

ML260

65,00 €

<http://>



LUMIÈRE :
LASERS

LOCATION LASER 110 mW DUNE MOON STAR



Le Moonstar DUNE est un laser de 100mW vert (30 mW) et rouge (80 mW). Sa particularité réside dans son effet nuage bleu à LED unique.

Il intègre une trentaine de programmes qui sans difficultés vous offre un "show laser" idéal pour des petites et moyennes prestations.

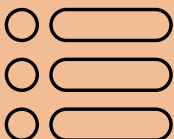
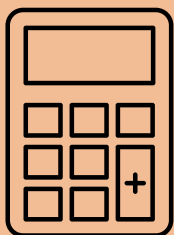

ML194

19,00 €

<http://>



LUMIÈRE :
LASERS

LOCATION LASER ALGAM SPECTRUM 6 360mW RGB



Le Spectrum Six affiche sans complexe une puissance totale de 360mw répartie sur 4 lasers RGB motorisés assurant des effets surprenants d'efficacité pour cette catégorie. Idéal pour les DJs ou disco-mobiles, il est capable de couvrir un espace d'un grand volume compte tenu de la puissance de ses 6 faisceaux à large angle de balayage. Le Spectrum Six, grâce à ses 4 sources lumineuses (2 lasers rouges, 1 vert et 1 bleu), autorise des effets de couleurs multiples pour animer le dancefloor lors de mariages, soirées privées...

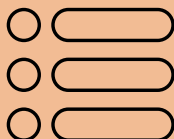
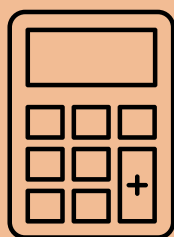

ML196

19,00 €

<http://>



LOCATION LASER 500 mW GALACTIC RGB-720



Le Galactic RGB720 possède toutes les fonctions des plus grands lasers RVB professionnels haute puissance de Showtec, mais avec l'avantage d'un boîtier solide et compact. Il peut être contrôlé par DMX exécutant des modèles et des spectacles préprogrammés avec des effets supplémentaires ou contrôlé avec ILDA pour créer des spectacles personnels avec n'importe quel logiciel ILDA. Il dispose d'un écran couleur qui facilite la sélection des paramètres et du mode d'exécution souhaités. Le RGB720 est un laser compact, puissant et polyvalent qui peut être utilisé dans des applications polyvalentes contrôlées ou autonomes.

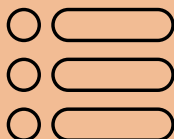
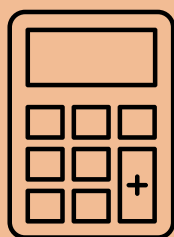
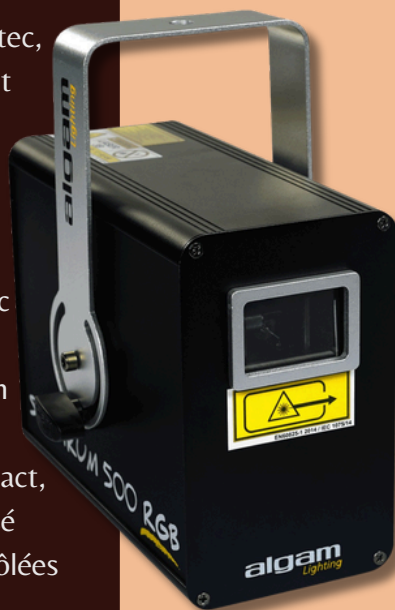

ML1965

29,00 €

<http://>



LOCATION LASER 1600 mW BEAMZ PANDORA



Le Pandora 1600 a une puissance garantie de 1,3 W et une puissance maximale de 1,6 W en rouge, vert et bleu. Ce laser avec modulation TTL vous permet de créer 7 couleurs de très grande intensité. En combinant cette puissance avec des scanners 25 K de grande précision, avec une netteté et forme très précise des faisceaux, cet appareil est parfait pour des applications professionnelles. Il peut être géré par ILDA et DMX ou en Stand-alone en mode Auto ou géré par la musique. Vous pouvez produire exactement l'effet souhaité avec la gestion DMX et ILDA. Combiné avec une machine à fumée, vous pouvez voir les faisceaux de manière extrêmement claire. Tout l'espace sera éclairé par un show laser spectaculaire. Il est idéal pour des installations fixes, des applications mobiles, des projets multimédias, des applications longue distance et des projections très précises de dessins.

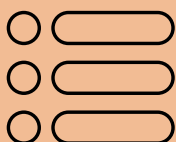
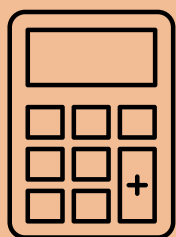

ML197

39,00 €

<http://>



LOCATION MACHINE À FUMÉE ALGAM 900W



La S900 est une machine à fumée performante au design compact et robuste, avec un débit de 300 m3 par minute, un jet allant jusqu'à 6 mètres et un réservoir d'une capacité de 900 ml. Elle est livrée avec une télécommande filaire et une télécommande sans fil, et peut s'utiliser au sol ou sur un pont.

Livrée avec 1 litre de liquide (possibilité de prendre plus de liquide).

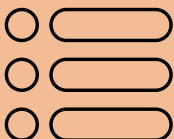
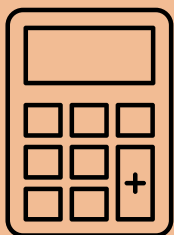

ML205
25,00 €

<http://>



LUMIÈRE :
MACHINE EFFETS

LOCATION MACHINE À FUMÉE FILAIRE PORTABLE 1500W



Donnez un coup d'éclat à vos événements avec ce canon à fumée de 1500W !
Parfait pour les soirées, shows DJ ou événements festifs, elle projette des jets puissants de fumée jusqu'à 10 mètres, pour un débit de 700 m³/min. L'effet est renforcé par 6 LED RGBA positionnées autour de la buse, ajoutant des couleurs intenses et synchronisées à chaque salve. Ambiance garantie dès les premières secondes de mise en scène !

Mariages, anniversaires, soirées

DJ ou spectacles : l'effet "waouh" est garanti !

Définissez les couleurs et le temps de projection de fumée maximum grâce à l'écran intégré. Prêt à l'action en moins de 5 minutes, 3 LED sous le canon indiquent son état : jaune pour le chargement ou rouge pour prêt à tirer. À vous de déclencher le moment parfait !

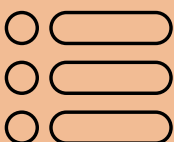
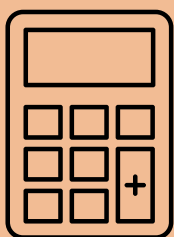

ML2065

39,00 €

<http://>



LOCATION MACHINE À FUMÉE ANTARI 1500W



La nouvelle machine à fumée M-7 peut non seulement diriger le débit vers le haut mais également vers le bas.

La M-7 peut être positionnée dans n'importe quel angle grâce à sa conception unique sans risque de fuite de fluide.

Livrée avec 1 litre de liquide (possibilité de prendre plus de liquide).

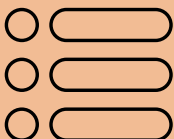
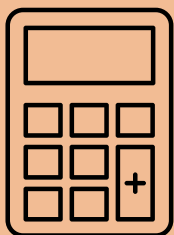

ML206

39,00 €

<http://>



LOCATION MACHINE A FUMÉE LOURDE BRITEQ



La machine à fumée lourde préférée du secteur de l'animation est désormais plus petite, plus légère et plus facile à contrôler que jamais. Cumulus HP crée des nuages épais qui épousent le sol, pour des effets stupéfiants le tout sans carboglace ! Le brumisateurs à ultrasons intégré transforme l'eau distillée en une fine brume. Avec son temps de chauffe très court, l'appareil se met en marche à la demande. Robuste et facile à transporter, Cumulus HP peut être contrôlé via l'écran numérique intégré, le DMX ou la télécommande sans fil incluse.

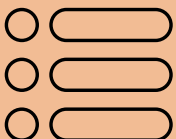
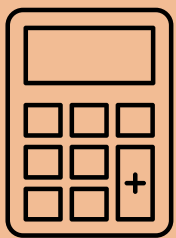

ML204
90,00 €

<http://>



LOCATION MACHINE A BROUILLARD ANTARI HZ-100



La Z-350 est le tout dernier modèle d'Antari, société à la grande expérience en conception de machines à brouillard. L'intégration d'une pompe à la pointe de la technologie permet à la Z-350 de produire un brouillard sec tout en optimisant la fonction de nettoyage du radiateur. La Z-350 est dotée d'un tube au large diamètre qui réduit considérablement le risque d'obstruction du radiateur. La très faible consommation en fluide permet de faire fonctionner la machine à plein rendement pendant 430 minutes avec seulement un réservoir (1,3 litres). Le poids de la machine est de seulement 8,7 kg, ce qui est un atout pour son transport.

Livrée avec 1 litre de liquide (possibilité de prendre plus de liquide).

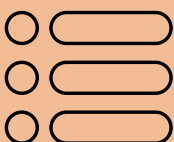
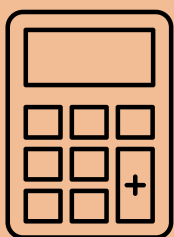

ML207

39,00 €

<http://>



LUMIÈRE :
MACHINE EFFETS

LOCATION MACHINE À BROUILLARD LOOK UNIQUE 2.1



Cette machine look unique va vous permettre de marquer de la lumière ou de créer des effet de fumée légère. Elle est préconisée pour une utilisation en intérieur. A la fois compacte et robuste, elle fonctionne sans bouteille de gaz, permettant une exploitation très économique car elle consomme également très peu de liquide. C'est un des bestsellers de la gamme Look solutions. Parfaite pour un théâtre de taille moyenne. Sa robustesse et sa facilité d'entretien la feront devenir votre compagnon de voyage indispensable dès que vous avez besoin de marquer de la lumière dans une salle de spectacle ou d'événement.

Livrée avec 1 litre de liquide (possibilité de prendre plus de liquide).

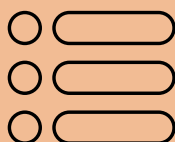
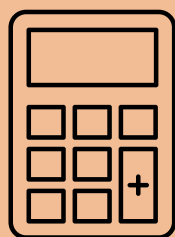
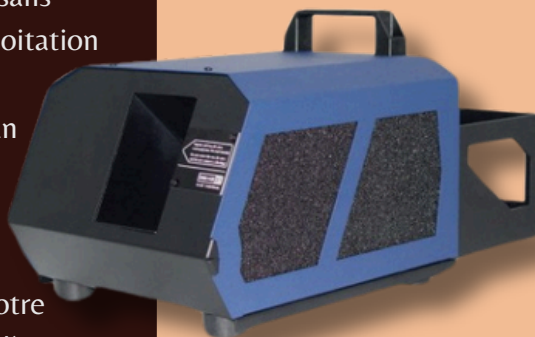

ML201

49,00 €

<http://>



LOCATION VENTILATEUR DE SCÈNE



Ce ventilateur de puissance moyenne peut être utilisé avec votre machine à fumée. Il possède trois modes de vitesse pour pouvoir s'adapter à toutes vos demandes.

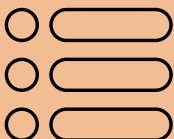
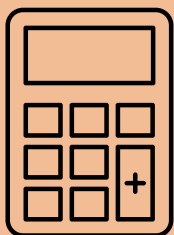

ML208

10,00 €

<http://>



LOCATION MACHINE À BULLES À AIR FROID CHAUVET KING



La machine à bulle B-100 Antari est équipée de la "Double Bubble Wheel", conçue pour produire une quantité solide et abondante de bulles en continu : La B-100 envoie une grande quantité de bulles dans l'air tout en recyclant le liquide et en éliminant l'égouttement.

Les recharges faciles et le support de suspension inclus rendent le B-100 très facile à utiliser.

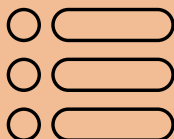
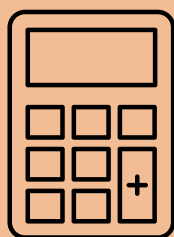
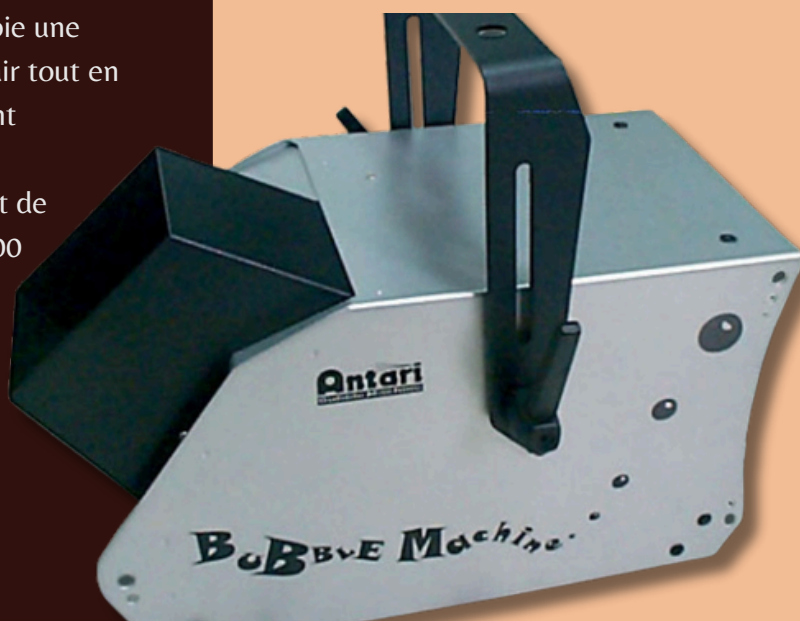

ML209

20,00 €

<http://>



LUMIÈRE :
MACHINE EFFETS

LOCATION MACHINE A ÉTINCELLES FROIDES



Une machine sparkular qui vous permettra de produire des étincelles froides d'une hauteur de 1 à 6 mètres. Livrée avec une télécommande multifonctions pour un déclenchement manuel à distance. La machine est également compatible en DMX. Le Spark Effect vous garantira des prestations étincelantes en toute sécurité. La machine se recharge à l'aide de poudre sparkular.

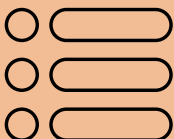
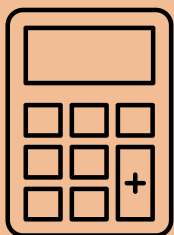

ML202

59,00 €

<http://>



LOCATION CANON À CONFETTIS FX SHOT



Le FX Shot de Showtec est un lanceur de confettis électrique très simple à utiliser. Il est conçu autour d'un canon électrique pré-rempli à usage unique et disponible en 40 et 80 cm. Les confettis et serpentins sont proposés en plusieurs couleurs (couleurs fluorescentes, UV et métalliques en option). Les canons contiennent une capsule de nitrogène pressurisé qui peut lancer les confettis jusqu'à 12 mètres et les serpentins jusqu'à 20 mètres.

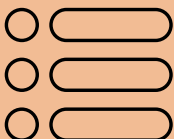
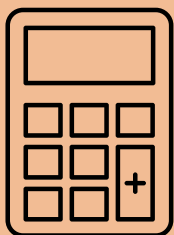

ML203

19,00 €

<http://>



LUMIÈRE :
BOULE À FACETTE

LOCATION PACK BOULE À FACETTES



Parfaite pour créer un jeu de lumière magique dans chaque pièce de la maison. Cette boule disco peut être posée ou accrochée grâce à son crochet.

Cette boule à facette est fournie avec un moteur à pile et un projecteur faisceau concentré à LED.

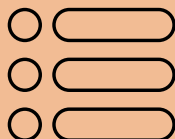
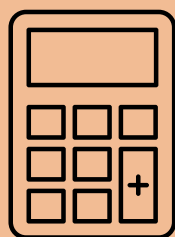

ML234

12,00 €

<http://>



LUMIÈRE :
BOULE À FACETTE

LOCATION BOULE À FACETTES 30 CM



Parfaite pour créer un jeu de lumière magique dans chaque pièce de la maison. Cette boule disco peut être posée ou accrochée grâce à son crochet.

Moteur en option

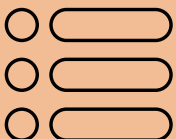
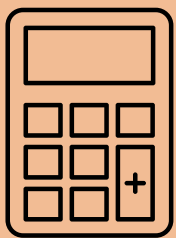

ML239

12,00 €

<http://>



LUMIÈRE :
BOULE À FACETTE

LOCATION BOULE À FACETTES 40 cm



Parfaite pour créer un jeu de lumière magique dans chaque pièce de la maison. Cette boule disco peut être posée ou accrochée grâce à son crochet.

Moteur en option

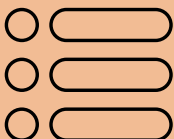
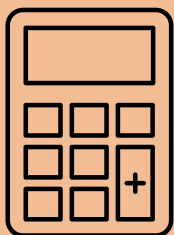

ML2391

15,00 €

<http://>



LUMIÈRE :
BOULE À FACETTE

LOCATION BOULE À FACETTES 50 CM



Parfaite pour créer un jeu de lumière magique dans chaque pièce de la maison. Cette boule disco peut être posée ou accrochée grâce à son crochet.

Moteur en option

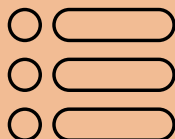
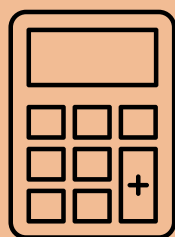

ML235

19,00 €

<http://>



LUMIÈRE :
BOULE À FACETTE

LOCATION BOULE À FACETTES 75 cm



Parfaite pour créer un jeu de lumière magique dans chaque pièce de la maison. Cette boule disco peut être posée ou accrochée grâce à son crochet.

Motuer en option

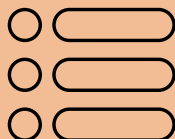
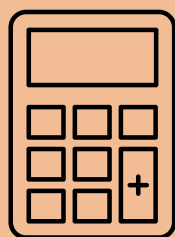

ML232

59,00 €

<http://>



LUMIÈRE :
BOULE À FACETTE

LOCATION BOULE À FACETTES 30 CM AVEC MOTEUR ET PIED.



Location boule à facettes 30 cm avec moteur
et pied.

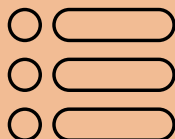
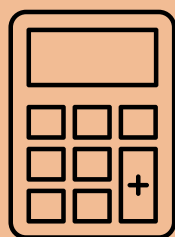

ML2371

29,00 €

<http://>



LUMIÈRE :
BOULE À FACETTE

LOCATION PROJECTEUR LED PINSPOT 15W



Si vous êtes à la recherche d'un projecteur fiable et précis, alors celui-ci pourrait vous intéresser. Il affiche un angle d'ouverture de 4 degrés et produit une couleur blanche chaude, ce qui en fait l'outil idéal pour mettre en valeur un artiste sur scène ou pour éclairer un produit dans un showroom.

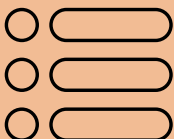
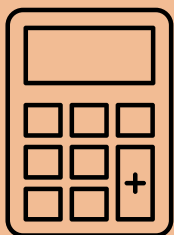

ML230

13,00 €

<http://>



LUMIÈRE :
LUMIÈRE NOIRE

LOCATION PROJECTEUR LED LUMIÈRE NOIRE 45W



La lumière noire BeamZ BUV463 est équipée de vingt-quatre LED de 3 watts divisées en quatre groupes pour prendre en charge l'éclairage en boucle, diffuse une large dispersion de lumière UV et dispose d'une fonction stroboscopique à impact. Huit canaux DMX sont fournis pour créer des effets entièrement personnalisés, et lorsqu'il est configuré en mode autonome, un ensemble de spectacles contrôlés par la musique ou pré-programmés automatiquement peuvent être sélectionnés et exécutés pour un effet époustouflant.

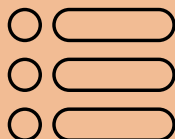
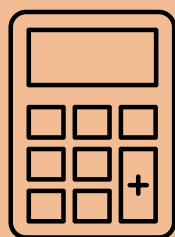
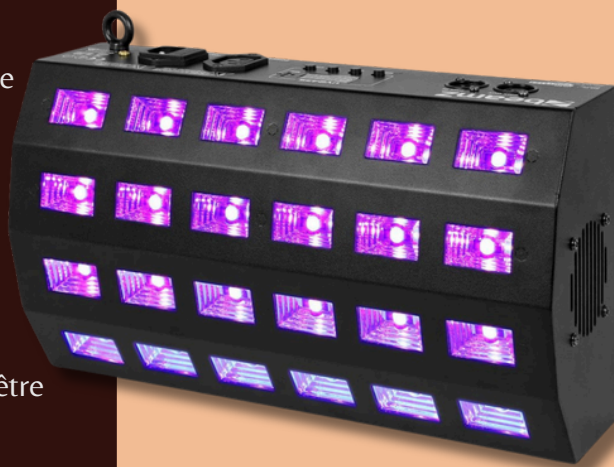

ML2312

19,00 €

<http://>



LUMIÈRE :
LUMIÈRE NOIRE

LOCATION PROJECTEUR LED LUMIÈRE NOIRE 60W



Projecteur idéal pour soirée fluo, utilisant une led puissante fluo avec possibilité d'effet stroboscopique.

Led de 60 Watts equivalent au projecteur 400 W a lampe traditionnelle

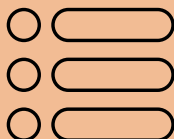
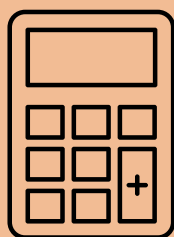

ML231

25,00 €

<http://>



LOCATION GROUPE GENERATEUR ELECTRIQUE 2400



- Onduleur à onde sinusoïdale pure 2400W CA
- Puissance de surtension de crête 4800W (10ms)
- Grande capacité de 2048Wh
- Contrôle intelligent avec application via Bluetooth et WiFi
- Recharge de 0 à 100% en 2 heures (entrée CA);
- Batterie LiFePo4 avec plus de 4000 cycles de vie jusqu'à 80%
- Système de batterie sécurisé BMS – Surveillance 24/7
- 13 sorties pour plusieurs appareils
- Entrée AC max de 1100W (220V-240V); Puissance d'entrée réglable 300W/500W/700W/900W/1100W

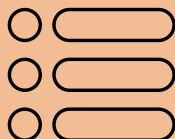
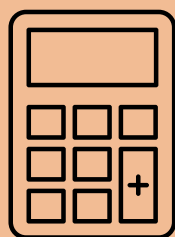

ML1215

75,00 €

<http://>



LOCATION COFFRET ALIMENTATION 32 A TRI



Vous pouvez retrouver dans ce coffret : 32 A
TRI vers 6 x 16A mono + Cordon
prolongateur 32 A 10 mètres.

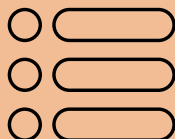
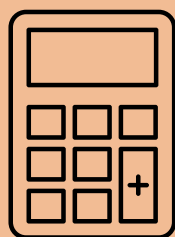

ML127

19,00 €

<http://>



LOCATION COFFRET ALIMENTATION 32 A TRI



Rack de Distribution Électrique 63A Triphasé (PDU Pro)

Louez notre Rack de Distribution Électrique 63A Triphasé (BMG PD-63A), l'équipement indispensable pour la sécurisation et la distribution de puissance lors de vos événements professionnels. Conçu pour les installations de sonorisation, éclairage et vidéo, ce rack permet de transformer une source d'alimentation triphasée 63A en multiples sorties protégées, garantissant une sécurité maximale pour l'ensemble de votre matériel. Type : Rack de Distribution Électrique (Power Distribution Unit - PDU).

Puissance d'entrée : 63 Ampères Triphasé (63A TRI) via prise CEE rouge.

Protection principale : Protection par disjoncteur différentiel (30mA Protection visible sur l'image).

Sorties : Multiples sorties protégées (Output A et Output B) pour une répartition sûre du courant.

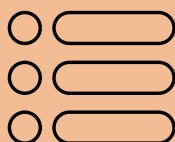
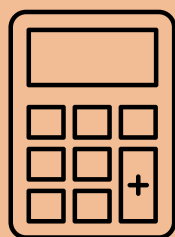

ML129

49,00 €

<http://>



LOCATION CONTRÔLEUR LUMIÈRE DIRECTOR 256 DMX



Ce contrôleur permet de piloter 12 petits asservis de 16 circuits maximum. Il est idéal pour piloter les projecteurs à led, changeurs de couleurs, kolorados,... Et peut garder en mémoire jusqu'à 30 pages de 8 scènes programmables (240 scènes).

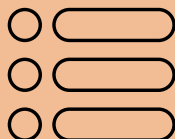
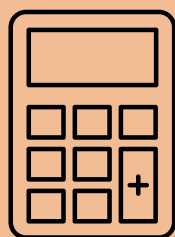

ML137

15,00 €

<http://>



LOCATION CONTRÔLEUR DMX WOLFMIX W1



Une "boîte à outils" composée de modules d'effets, d'une synchronisation musicale avec jusqu'à 4 univers DMX en sortie et bien d'autres fonctionnalités. Choisissez parmi des milliers de profils de projecteurs et appareils DMX, ou bien créez le vôtre directement dans la console. Que ce soit pour une performance en live, une discothèque, un club ou un spectacle, Wolfmix sera votre meilleur partenaire.

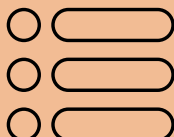
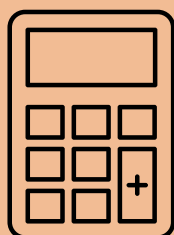

ML138

49,00 €

<http://>





LOCATION PROJECTEUR À LED 7 X 10W RGBWAU

Mettez en valeur vos espaces avec notre projecteur LED ambre (large ouverture), idéal pour l'uplighting, la mise en volume d'une salle, d'un mur ou d'un décor. Matériel simple à installer, fourni avec câble d'alimentation.

Equipé de 5x 20W RGBLA + UV LEDs.

Différents modes de travail.

Parfaite pour les applications mobiles : petite, faible consommation d'énergie, forte luminosité.

Nombreuses applications possibles :

Discothèques, DJ,

Gradation de 0 à 100 % et fonction stroboscopique ultra-rapide (pas besoin de stroboscopes supplémentaires)

Modes : automatique, musical, maître/esclave, DMX512 (10 canaux).

Connectique XLR 3 pts (In/Out), écran numérique.

Indice IP20 – usage intérieur, refroidissement passif (silencieux).

Double étrier : pose au sol ou accroche, châssis aluminium

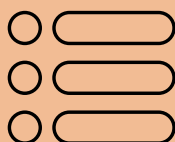
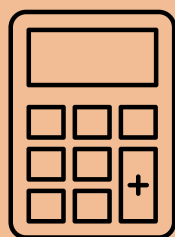

ML167

15,00 €

<http://>



LOCATION PROJECTEUR BARRE PLAT LED AVEC 4 X 3 LEDS



Sur scène, en club ou en décoration , le TRI4U offre ce qui se fait de mieux en terme de colorisation de l'espace.

Avec son boîtier compact, et ses LEDs 3W trichromiques, il possède un rapport taille/puissance imbattable, pour un rendu toujours exceptionnel.

En automatique comme en manuel, le TRI4U propose de nombreux programmes internes, facilement synchronisables avec la musique grâce au microphone interne.

Eclairage fixe, variations de couleurs ou effets dynamiques, tous ces effets sont en plus accessibles en DMX, tout comme le contrôle du niveau RGB de chaque projecteur.

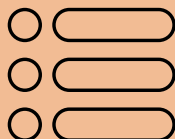
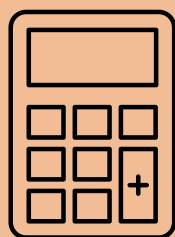

ML163

19,00 €

<http://>



LOCATION PROJECTEUR SUR BATTERIE RUBW



Nouveau-né de la gamme des projecteurs sur batterie, Alcor est équipé de 3 leds de 20W RGB+Lime.

Compact, léger, disposant d'une autonomie élevée, et doté d'un élégant boîtier en aluminium, il sera l'allié parfait de toutes les opérations événementielles, aussi bien en intérieur qu'en extérieur grâce à son classement IP65.

Alcor est livré avec 3 filtres (30°, 80° et 60° x 10°) pour adapter son angle d'ouverture à toutes situations.

Alcor est également équipé d'un système DMX sans fil embarqué (compatible Wireless Solution) ainsi que d'une télécommande pour sa gestion.

Il dispose d'un large choix d'accessoires adaptés à toutes les utilisations.

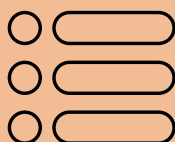
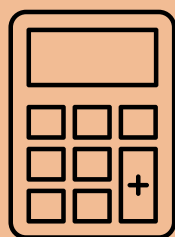

ML160

25,00 €

<http://>



LOCATION TUBE LEDS RGB 1 MÈTRE AVEC BASE

Ce tube LED RGB d'un mètre de long monté sur un pied stable. Il pourra être utilisé à des fins décoratives ou pour mettre en place un show dans un club ou même sur un festival ! Ce tube leds permet de diffuser le coloris souhaité afin de créer des rendus uniques et sans limite.

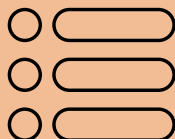
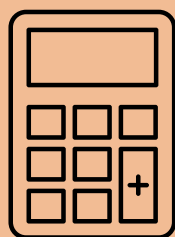
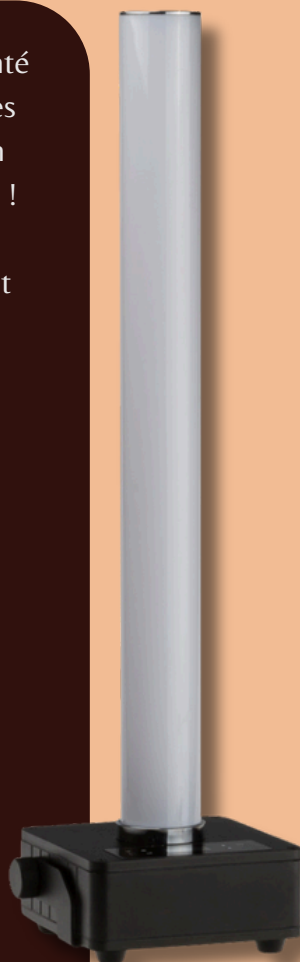

ML1601

25,00 €

<http://>



LOCATION PACK DE 6 PROJECTEURS EVENTDOT 15W



L'Event Dot 15 est un appareil compact mais extrêmement polyvalent fonctionnant sur batterie. Equipé d'un RGBW de 15W et d'une optique de 8°, il projette un faisceau étroit et puissant. Afin d'être plus polyvalent, deux diffuseurs supplémentaires (15° et 30° degrés) et un diffuseur en dôme sont inclus. Le Event Dot 15 peut être monté dans de nombreuses positions grâce aux différentes options de montage.

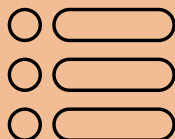
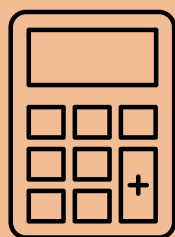

ML1602

95,00 €

<http://>



LOCATION GUIRLANDE LUMINEUSE EXTÉRIEURE



Vous souhaitez donner plus d'ambiance à votre jardin, à votre fête (privée ou d'entreprise) ou à votre établissement de restauration ? Nos kits de guirlande guinguette avec ses ampoules colorées sont parfait pour cela.

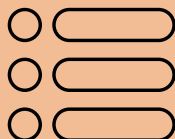
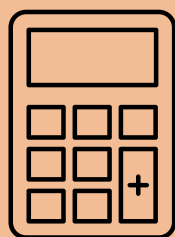

ML162

19,00 €

<http://>



LOCATION PROJECTEUR AKKUCHROMA IP65



Projecteur LED RGBL 180 W IP65 sur batterie.

Puissant et autonome, ce projecteur extérieur intègre 18 LEDs RGBL, une batterie 12 500 mAh (jusqu'à 10 h d'autonomie) et un module DMX sans fil compatible W-DMX. Idéal en uplighter ou sur pont, il offre un fonctionnement silencieux. Faisceau standard de 12°, filtre frost inclus, filtres optionnels disponibles.

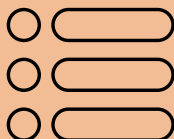
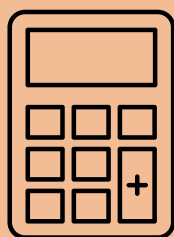

ML169

59,00 €

<http://>



LOCATION PROJECTEUR STARWAY EARTHKOLOR



Projecteur sur batterie.

EarthKolor est un projecteur sur batterie équipé de 12 LEDs RGBAW+UV. Il permet des installations sans câblage grâce à son système DMX sans fil intégré. Il dispose d'une autonomie élevée et d'un menu sur écran LCD simple d'utilisation. Son boîtier solide en aluminium permet un refroidissement par convection naturelle. Il se contrôle par télécommande et par application Android ou iPhone avec l'AirBox. Possibilité de créer jusqu'à 16 zones. Son coefficient IP65 permet son utilisation à l'extérieur.

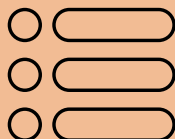
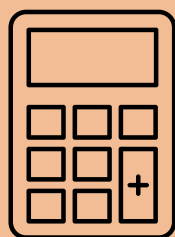

ML161

29,00 €

<http://>



LOCATION PROJECTEUR THÉÂTRE PC LEDS



Parmi les fonctionnalités de ce projecteur, vous pouvez retrouver un accès direct au Zoom manuel, un boîtier de commande intégré avec afficheur LCD à menu déroulant pour : le choix de l'adresse DMX, le choix du nombre de canaux : 1 ou 2, le choix du type de courbe de dimmer et l'accès aux informations du compteur horaire, de la température, version de soft. Un vrai outil qui sera pour vous un véritable allié pour embellir votre scène.

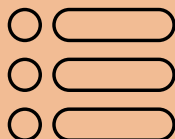
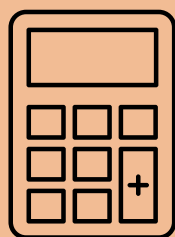

ML164
25,00 €

<http://>



LOCATION PROJECTEUR FRESNEL LEDS 200W CCT



Puissant Fresnel théâtre / TV à LED de 200W avec un blanc réglable de 2800K à 6000K, combiné avec un rapport photométrique / prix exceptionnel et un bon rendement lumineux !

- Projecteur de théâtre à LED puissant de 200W avec CCT réglable.
- Double LED (100W 2800K + 100W 6000K) pour un blanc réglable avec CCT allant de 2800K à 6000K !
- Ce projecteur polyvalent est parfait pour les travaux de télévision, le théâtre, la location, les stands d'exposition !
- Performance photométrique / prix exceptionnel : CRI/Ra > 96, TLCI > 98, CQS > 96, Rf > 94, Rg > 100 (@3000K)
- Réglage manuel de l'angle du faisceau : 12° ~ 56° (angle de champ : 20° ~ 67°)
- Préréglages manuels du CCT lorsqu'il est utilisé en mode autonome : 2800K, 3000K, 3200K, 4000K, 4300K, 5600K, 6000K.

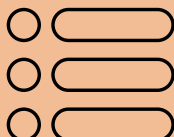
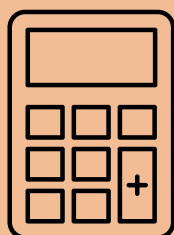

ML1645

35,00 €

<http://>



LOCATION PROJECTEUR SUNSTRIP 10 LEDS 3W



Le Showtec Sunstrip LED succède au déjà très populaire Sunstrip Active. Le Sunstrip LED est doté de 5 modes DMX : 1, 2, 3, 10 ou 20 canal/canaux. Mais il peut aussi être contrôlé en mode manuel, automatique ou maître /esclave. L'entrée / sortie DMX à 3 et 5 broches et celle PowerCON facilitent l'installation en série du Sunstrip LED.

Par le biais du mode tungstène, le Sunstrip LED fonctionne comme si ses ampoules étaient de type traditionnel au tungstène, bien qu'il soit possible de les associer aux couleurs blanc chaud et blanc froid, voire de combiner ces dernières. Avec ses deux supports (mural / au sol), le Sunstrip LED peut être fixé dans n'importe quelle position.

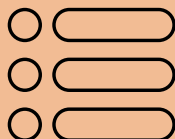
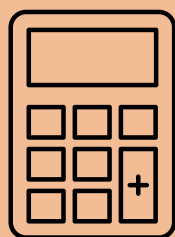

ML166

19,00 €

<http://>



LOCATION PROJECTEUR VIDÉO PANNEAU LED



Ce panneau LED fournit un éclairage bicolore continu, lumineux, stable, sans scintillement avec une température de couleur variable de 3200K à 5600K, utile pour la photographie en studio et les productions vidéo. Il prend en charge deux sources d'alimentation, secteur ou piles, ce qui en fait une source de lumière LED portable très lumineuse pour une utilisation sur place.

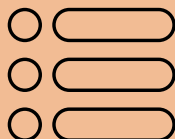
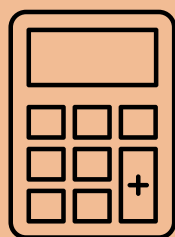

ML1604

19,00 €

<http://>



LOCATION PROJECTEUR SUR RAIL À LED



S'installant sur un rail triphasé, l'Arctea Newark 30 W CCT Zoom 20-60° est un projecteur LED de 30 W produisant une lumière de couleur blanc chaud, neutre et froid. Il est possible de régler manuellement l'angle du faisceau de 20 à 60°. Situé à l'arrière du projecteur, un interrupteur permet de sélectionner différentes températures de couleur (2 700 K, 4 000 K et 6 000 K), qui présentent toutes un indice de rendu élevé (supérieur à 90).

Étant donné que le projecteur est équipé d'un pilote de variateur, sa luminosité peut être réglée à l'aide d'un variateur LED externe. De plus, les projecteurs de la gamme Newark sont disponibles en blanc et en noir pour se fondre dans n'importe quel environnement.

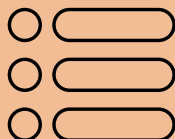
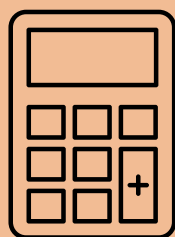

ML1681

19,00 €

<http://>



LOCATION ÉCLAIRAGE STAND LED 35W CCT BOOHLITE



Éclairage Stand LED 35W CCT Boothlite –
Température Couleur Variable
Louez l'Éclairage Stand LEDs 35W CCT
Boothlite, une solution d'éclairage blanc
élégante et économique, parfaite pour
illuminer vos stands d'exposition, présentoirs
et salles d'exposition. Cet éclairage LED
remplace avantageusement les anciennes
lampes halogènes de 300 W, offrant le même
rendement lumineux avec environ 10 fois
moins de consommation énergétique et une
production de chaleur beaucoup plus faible.
Modèle : Boothlite.
Source lumineuse : LED 35W.
Rendement lumineux : +/- 3800 lumens (lm).
Température de couleur (CCT) : Réglable de
3000 K à 5600 K pour s'adapter à
l'atmosphère désirée (chaleureuse, claire ou
fraîche).
CRI : 85.
Angle de faisceau : 120°.
Installation : Très facile à monter sur les
structures ALU

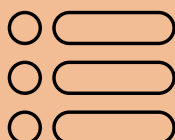
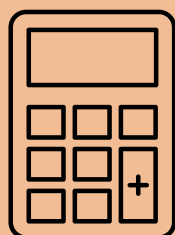

ML1605

19,00 €

<http://>



LOCATION STROBOSCOPE LEDS DE 60W



Stroboscope utilisable comme fluter grâce à la fonction "lumière continue"
Source: 12 LEDs COB de 5 Watt
Angle de diffusion: 71°
Modes de fonctionnement: DMX-512, musique, maître/esclave, autonome
Double étrier pour installation sur traverse ou utilisation au sol
Entrée et sortie DMX sur XLR 3 broches
Alimentation: AC 100/240 V - 50/60 Hz

Consommation max.: 57 Watt
Fusible: 500 mA / 250 V sous 240 V

Dimensions sans étrier: 307 x 170 x 118 mm
Poids: 3,6 kg pour synchroniser de nombreuses unités.

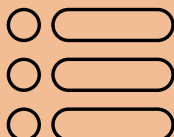
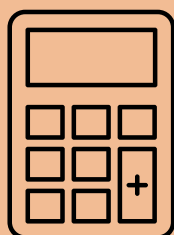

ML220

15,00 €

<http://>



LOCATION STROBOSCOPE 2000W RGB



Un stroboscope d'une puissance de 2000W LED avec une colorisation en Full color pour des effets impressionnants. Idéal pour vos évènements professionnels en Bar, Club, animations de soirées, etc.

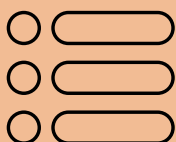
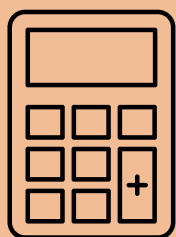
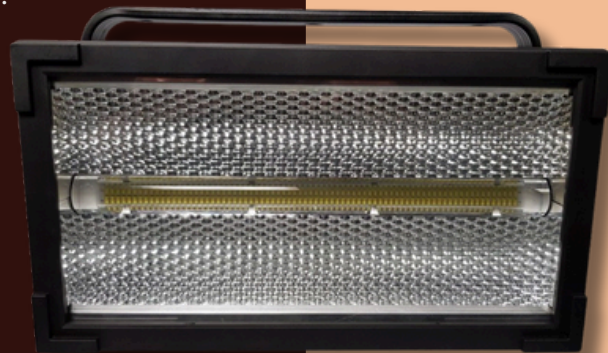

ML225

35,00 €

<http://>



LOCATION KIT 8X TUBES ASTERA TITAN



Kit de 8 tubes Titan dans leur valise de transport avec poignées et roulettes, ainsi que les principaux accessoires.

Le Tube Titan est le Tube Led parfait pour les directeurs photo, les vidéastes, la scène ou tous vos événements créatifs. Sa lumière puissante et précise offre un rendu des couleurs très élevé, une maîtrise de la température de couleur et une profondeur de teintes à l'ensemble du projecteur, ou par segment de pixel. Le tube Titan offre une gamme illimitée d'utilisation ; en intérieur ou en extérieur, sur secteur ou sur batterie, en contrôle manuel ou à distance avec l'AsteraApp, en DMX avec ou sans-fil.

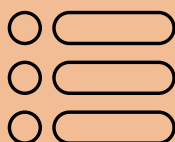
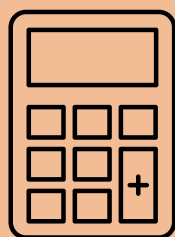

MLS30

280,00 €

<http://>



LOCATION PROJECTEUR WASH D'ARRIÈRE-PLAN



projecteur Showtec Performer Cyc Q6 –
Éclairage de fond de scène professionnel
Le Showtec Performer Cyc Q6 est un
projecteur Wash d'arrière-plan de cyclorama
RGBALC de 180 W, conçu pour un éclairage
homogène et puissant. Idéal pour théâtres,
plateaux TV, studios photo et concerts,
il crée des ambiances réalistes et
dynamiques avec un rendu des
couleurs exceptionnel.
Éclairage de scène, fond de décor ou
cyclorama.
Théâtres, plateaux TV et studios de
photographie.
Événements extérieurs (IP65), galas,
concerts.
Ambiances visuelles immersives et
décoratives.

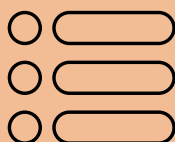
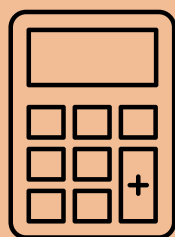

ML165

39,00 €

<http://>



VIDÉO :
PROJECTION

LOCATION VIDÉOPROJECTEUR 3000 LUMENS



Une fois connecté au port USB du projecteur, le module sans fil optionnel permet de réaliser des projections sans fil à partir d'ordinateurs Windows, d'appareils iOS ou d'appareils Android équipés du logiciel gratuit nécessaire.

Ce logiciel permet de projeter tout ce qui est affiché à l'écran d'un ordinateur – des images, des vidéos et tous types de documents, notamment des fichiers PDF et PowerPoint.

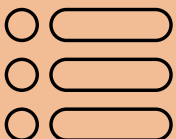
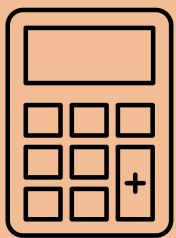

mL0521

39,00 €

<http://>



VIDÉO :
PROJECTION

LOCATION VIDÉO PROJECTEUR 4000 LUMENS



Le vidéo-projecteur Mitsubishi HC-1500 est fait pour vous. Ce projecteur haute définition 720p dispose d'une forte luminosité (1600 ANSI lumens) pour des images détaillées et réalistes, même en plein jour ou lorsque la lumière est allumée. Ce vidéo-projecteur adopte le traitement d'image exclusif Mitsubishi BrilliantColor qui confère à vos images des couleurs riches et naturelles. Paré pour la haute définition, le HC-1500 intègre une entrée HDMI (720p/1080i) pour vous faire profiter de vos Blu-ray et de votre console de jeux vidéo dernière génération avec une qualité d'image 100% numérique. Facile à installer grâce à son zoom et grâce à sa correction de trapèze, ce Mitsubishi sait se faire discret avec un niveau sonore de 25 dB seulement en mode économique.

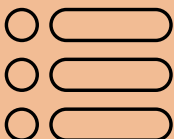
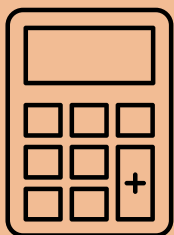

MLO524

59,00 €

<http://>



VIDÉO :
PROJECTION

LOCATION VIDÉO PROJECTEUR 3500 LUMENS FOCAL COURTE



Ce modèle de projecteur est un vidéo projecteur courte focale que vous pouvez utiliser pour projeter des films sur un mur ou un écran de projection après quoi vous pouvez profiter au maximum des scènes d'action lors d'un film ou d'une retransmission sportive. Il dispose d'un excellent rapport de contraste. Avec ce vidéo projecteur Panasonic, vous profiterez d'une expérience visuelle immersive sur grand écran !

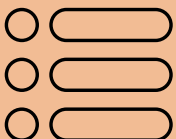
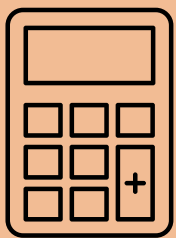

MLS14
90,00 €

<http://>



VIDÉO :
PROJECTION



LOCATION VIDÉO PROJECTEUR 5000 LUMENS 4K

Projecteur Laser 4K UHD / 8.3 Mega pixels
(3840x2160)

Taille de l'écran projeté : 40" à 300"

Luminosité 5000 lumens ANSI

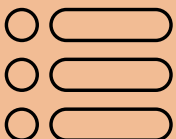
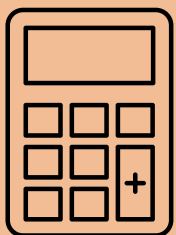

ML054

175,00 €

<http://>



VIDÉO :
PROJECTION

LOCATION ÉCRAN VIDÉO PROJECTEUR SUR TRÉPIED



Ce modèle d'écran manuel 4:3, format standard, sera votre allié durant vos projections. Il est accompagné d'un trépied pliable, que vous pourrez transporter facilement.

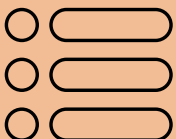
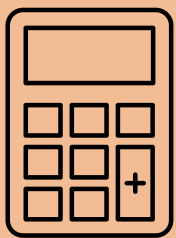

ML059

25,00 €

<http://>



VIDÉO :
PROJECTION

LOCATION ÉCRAN VIDÉO PROJECTEUR SUR CADRE



Avec cet écran vidéo projecteur sur cadre, vous aurez facilement le moyen de le transporter là où vous souhaitez avec son cadre pliable.

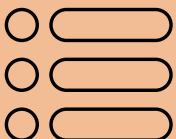
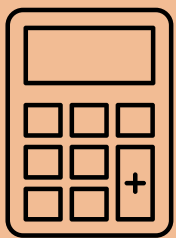

mL065

79,00 €

<http://>



LOCATION CAMÉRA TOURELLE DATAVIDÉO



La caméra PTC-140 est équipée d'un capteur CMOS 1/2,8 pouces et prend en charge la résolution Full HD 1920 x 1080p, 60 i/s. Grâce à son zoom optique x20 et son zoom numérique x10, la caméra peut être montée à proximité ou à distance de l'objet, tout en garantissant des prises de grande qualité. Permet de réduire le bruit numérique pour une image claire et lisse, même dans des conditions de faible luminosité. Grâce à son encodeur de diffusion en continu intégré, la caméra peut encoder jusqu'à deux flux simultanés vers tout service en nuage.

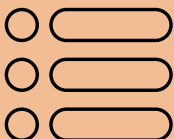
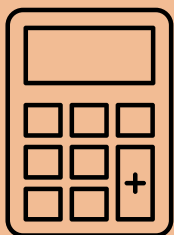

MLS24

99,00 €

<http://>



VIDÉO :
CAMERA

LOCATION CONTRÔLEUR DATAVIDEO POUR TOURELLE



Le RMC-180 MARK II est un contrôleur de caméra, qui vous permet de contrôler jusqu'à 4 PTZ Datavideo compatibles, des caméras de bloc ou des têtes robotiques panoramiques via RS-422.

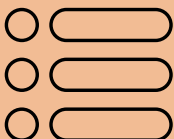
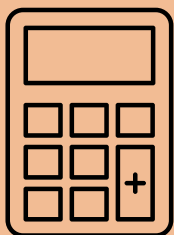

MLS25

85,00 €

<http://>



VIDÉO :
CAMERA

LOCATION SYSTÈME DE PRÉSENTATION PRESSIT HDMI



- Accessoires inclus : Alimentation externe, Kit de fixation, Boîtier de rangement
- Alimentation : USB, Adaptateur secteur
- Catégorie : Extension de signal HDMI
- Dimensions (mm) : 380x690x280 mm
- Entrées : 2x HDMI
- Poids : 3 kg
- Sorties : HDMI
- Type : Kit Emetteur Récepteur

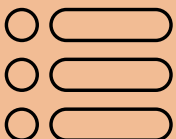
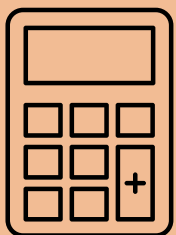

MLO55

90,00 €

<http://>



VIDÉO :
CAMERA

LOCATION KIT ACCÈS WIFI STARLINK



Choisir ce produit pour quels usages ?

Type de logement : idéal pour un logement jusqu'à 297 m²

À quoi ça sert ? : Pour avoir internet en haut débit dans une zone non couverte, ou en déplacement

Débit idéal pour : internet, YouTube

Possibilité de connecter en filaire (Ethemet RJ45) : 1 appareil

Réseau sans fil

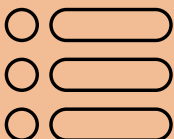
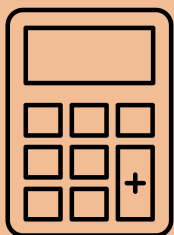

ML056

95,00 €

<http://>



VIDÉO :
ECRAN HD

LOCATION ÉCRAN 4K 49 POUCES



Les spectateurs peuvent être gênés par des reflets lorsqu'ils regardent un écran dans des conditions de luminosité importante. La série UH5F-H a résolu ce problème en augmentant le niveau de diffusion, ce qui améliore la visibilité et la lisibilité du texte.

Avec une résolution 4 fois plus élevée que la FHD, les couleurs et les détails affichés sont plus saisissants et plus réalistes. De plus, le grand angle de vision rendu possible par la dalle IPS fournit des contenus nets sans quasiment aucune distorsion.

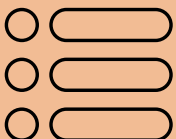
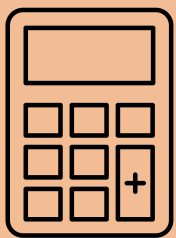

mlo51

129,00 €

<http://>



VIDÉO :
ECRAN HD

LOCATION ECRAN 4K 55 POUCES



ÉCRAN DE DIFFUSION FULL HD 4K POUR
TOUTES VOS PRESTATIONS, SALONS,
CONFÉRENCES, DÉFILÉS, RÉUNIONS
ETC

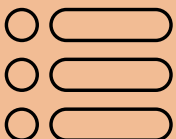
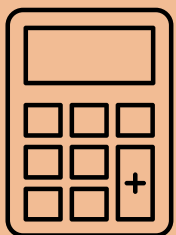

ML528

199,00 €

<http://>



VIDÉO :
ECRAN HD

LOCATION ECRAN 4K 65 POUCES



écran de diffusion FULL HD 4K pour toutes vos prestations. Salons, conférences, défilés, réunions etc

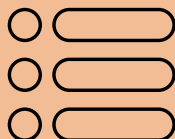
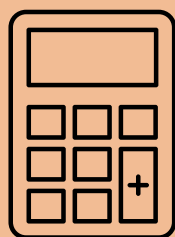

MLS29

350,00 €

<http://>



LOCATION PIED D'ÉCLAIRAGE RÉGLABLE

Un pied d'éclairage idéal pour fixer vos projecteurs scéniques et jeux de lumières lors d'animations de soirées ou spectacles par exemples.

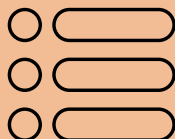
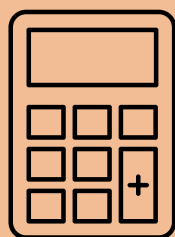

ML240

06,00 €

<http://>



LOCATION PIED D'ÉCLAIRAGE À TREUIL



Un pied d'éclairage idéal pour fixer vos projecteurs scéniques et jeux de lumières lors d'animations de soirées ou spectacles par exemples. Facilement utilisable grâce à son treuil.

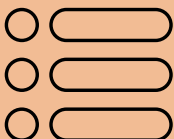
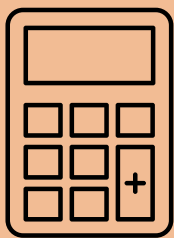

ML238

12,00 €

<http://>



LOCATION SCÈNE PRATICABLE 1 X 2 METRES



Location scène praticable 2x1 m

750 kGS MAX

4 M² MAX

Fournis avec pied hauteur fixe 40 cm / 80 cm
ou 1 mètre ou réglables 40-60 cm (pour un
seul praticable)

Matériel lourd et volumineux, prévoir un
véhicule adapté. Possibilité de livraison,
nous contacter (Paris 95,00 euros,
banlieue 120,00 euros)

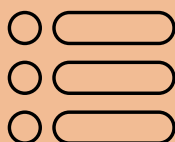
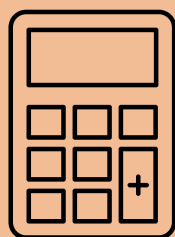

ML251

30,00 €

<http://>



LOCATION SCÈNE PRATICABLE TOUTES DIMENSIONS



Retrouvez chez nous un grand choix de praticables pour construire votre scène praticable à toutes dimensions.

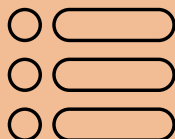
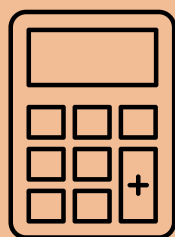
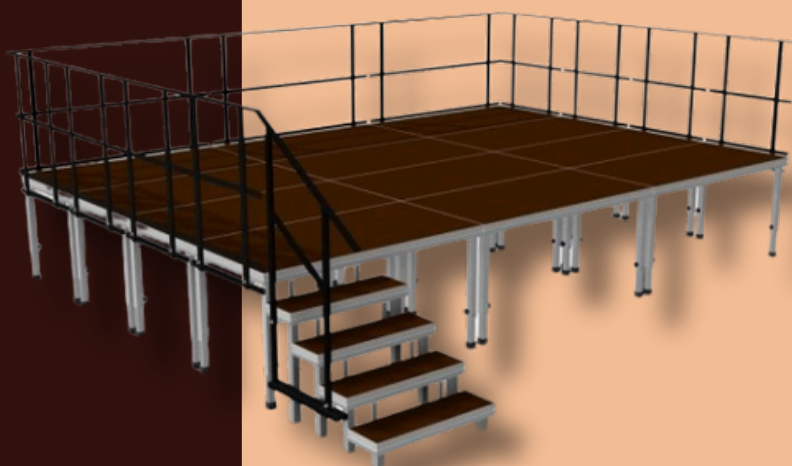

mL007
XX,00 €

<http://>



LOCATION STRUCTURE GRILL TRIO 290 50 CM



Location de scène et structure de sono et d'éclairage au meilleur prix à Paris, chez AVLS Paris vous pouvez louer des ponts d'éclairage ou des scènes pour toutes vos manifestations

Location structure ASD SX290 50 cm

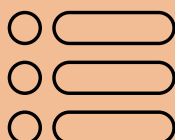
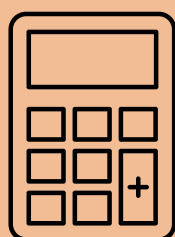
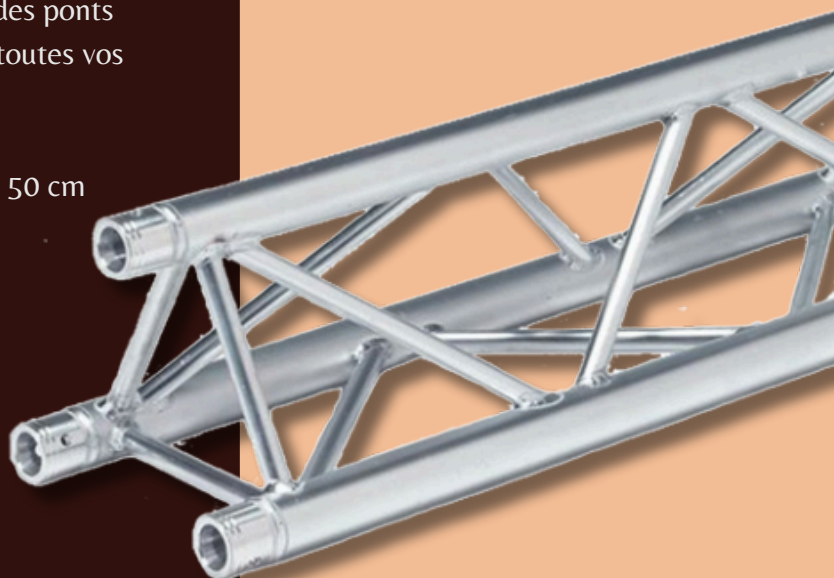

ML242

4,00 €

<http://>



LOCATION STRUCTURE GRILL TRIO 290 100 CM



Location de scène et structure de sono et d'éclairage au meilleur prix à Paris, chez AVLS Paris vous pouvez louer des ponts d'éclairage ou des scènes pour toutes vos manifestations

Location structure ASD SX290 100 cm

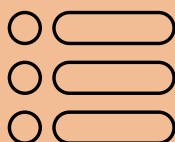
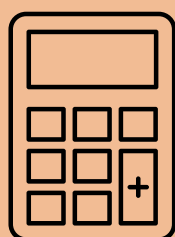
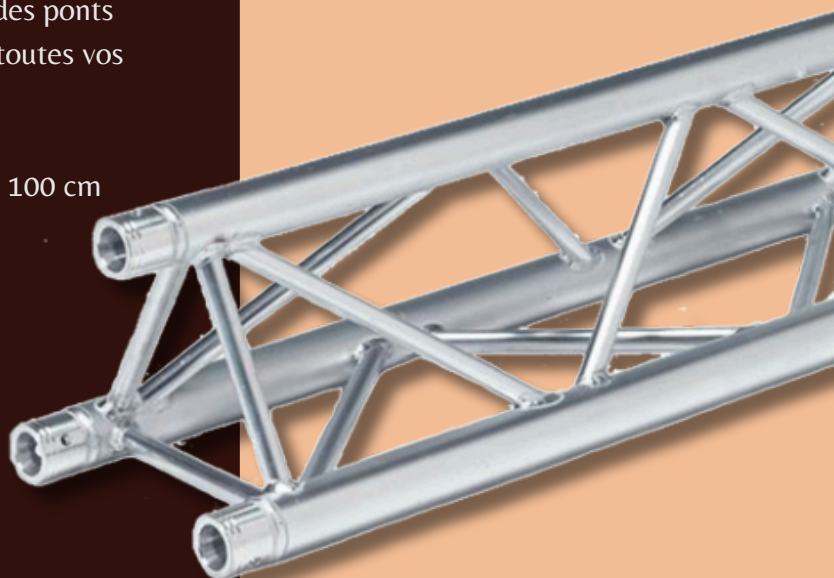

ML243

5,00 €

<http://>



LOCATION STRUCTURE GRILL TRIO 290 200 CM



Location de scène et structure de sono et d'éclairage au meilleur prix à Paris, chez AVLS Paris vous pouvez louer des ponts d'éclairage ou des scènes pour toutes vos manifestations

Location structure ASD SX290 200 cm

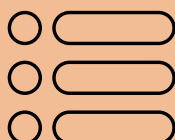
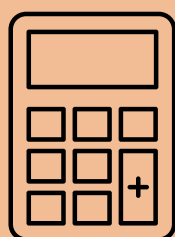
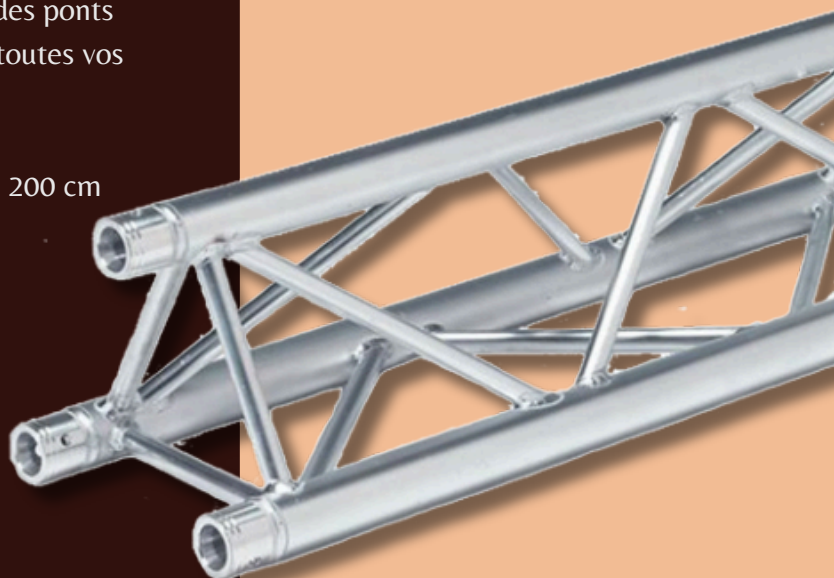

ML244

6,00 €

<http://>



LOCATION ANGLE ASD 2 OU 3 DÉPARTS



Location de scène et structure de sono et d'éclairage au meilleur prix à Paris, chez AVLS Paris vous pouvez louer des ponts d'éclairage ou des scènes pour toutes vos manifestations

Location angle ASD 2 ou 3 départs

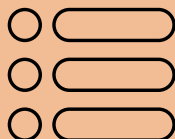
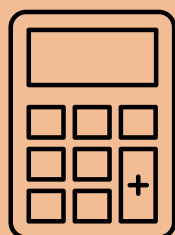
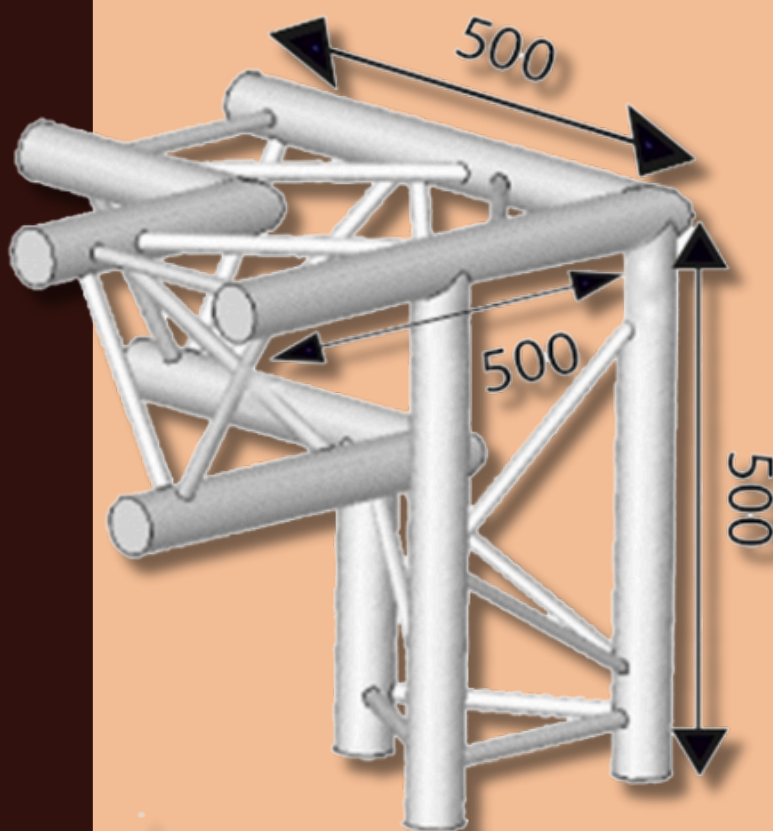

ML245

10,00 €

<http://>



LOCATION EMBASE LOURDE ACIER 33 KGS



Location de scène et structure de sono et d'éclairage au meilleur prix à Paris, chez AVLS Paris vous pouvez louer des ponts d'éclairage ou des scènes pour toutes vos manifestations

Location embase lourde acier 33 Kgs

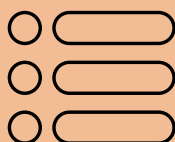
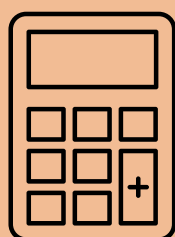
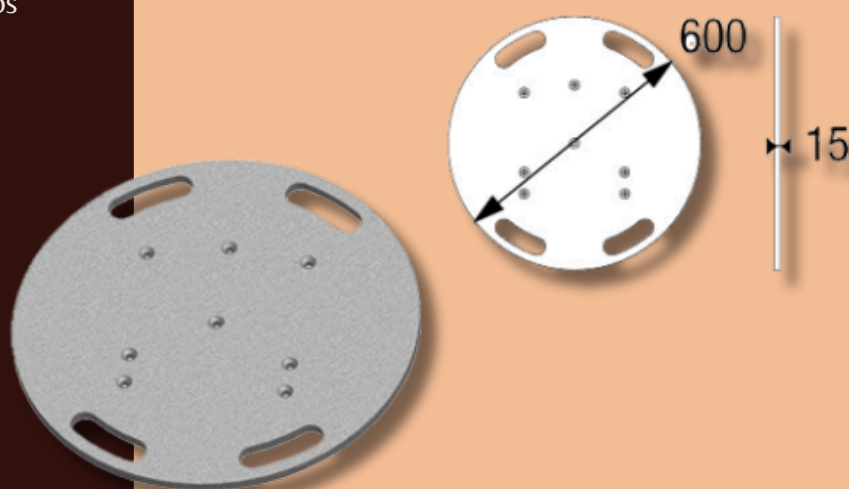

ML241

10,00 €

<http://>



LOCATION TOTEM 2 MÉTRES AVEC EMBASE LOURDE



Location de scène et structure de sono et d'éclairage au meilleur prix à Paris, chez AVLS Paris vous pouvez louer des ponts d'éclairage ou des scènes pour toutes vos manifestations

Location TOTEM 2 mètres avec embase lourde

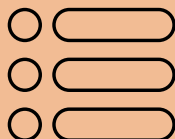
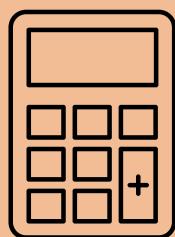

ML210

19,00 €

<http://>



LOCATION STRUCTURE GRILL TRIO 290



Location de scène et structure de sono et d'éclairage au meilleur prix à Paris, chez AVLS Paris vous pouvez louer des ponts d'éclairage ou des scènes pour toutes vos manifestations

Grill structure TRIO 390 6x4 mètres
hauteur 3 mètres

Socles lourds 33 Kgs

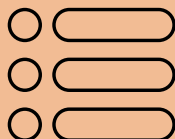
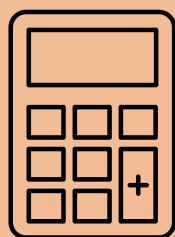
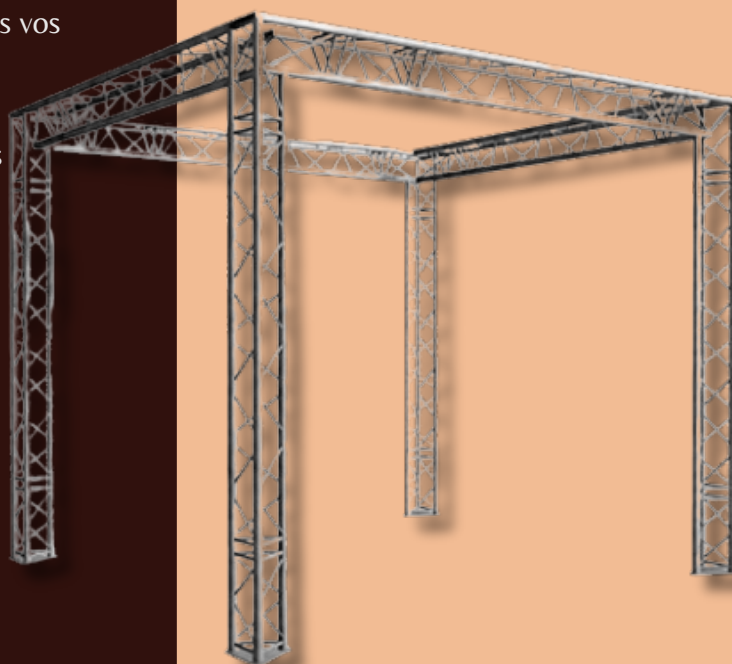

ML247

119,00 €

<http://>



LUMIÈRE :
COMMANDE ÉCLAIRAGE

LOCATION STRUCTURE TOUTES DIMENSIONS



Location de scène et structure de sono et d'éclairage au meilleur prix à Paris, chez AVLS Paris vous pouvez louer des ponts d'éclairage ou des scènes pour toutes vos manifestations

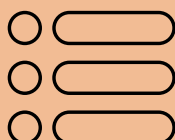
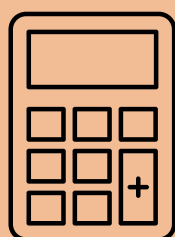

ML245

XX,00 €

<http://>



LOCATION TONNELLE 3X3



Tonnelle 3X3 – Barnum Pliant pour Réception

La tonnelle de réception 3X3 proposée par AVLS Paris est la solution idéale pour vos événements en extérieur. Facile et rapide à monter (structure pliante), elle assure une protection efficace contre le soleil ou la pluie. Parfaite pour vos réceptions, marchés, stands ou jardins à Paris et en Île-de-France.

Caractéristiques principales

- Dimensions : 3 x 3 mètres (9 m² de couverture).
- Montage : Structure pliante rapide et facile (type barnum).
- Utilisation : Adaptée à la protection en extérieur (jardin, réception, événement).
- Matériaux : Toile étanche (imperméable) et structure métallique robuste.
- Entretien : Matériel professionnel vérifié et nettoyé avant chaque départ.

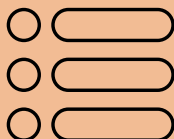
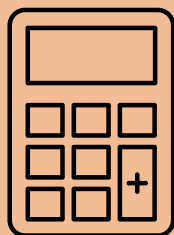

MLO203

35,00 €

<http://>



ARTICLE 12 - LOCATIONS

NOTRE MATÉRIEL EST RIGOREUSEMENT TESTÉ AVANT SA SORTIE. LES CÂBLES STANDARDS SONT INCLUS. EN L'ABSENCE D'UN TECHNICIEN EXPÉRIMENTÉ, LE BON FONCTIONNEMENT DU MATÉRIEL EST DE VOTRE RESPONSABILITÉ. TOUTE JOURNÉE SUPPLÉMENTAIRE: + 30%. LE MATÉRIEL EST NON ASSURÉ ET PLACÉ SOUS VOTRE RESPONSABILITÉ. FACTURATION À VALEUR DE REMPLACEMENT EN CAS DE SINISTRE (LE CAS ÉCHÉANT LA DIFFÉRENCE ENTRE LE PRIX DE LA CAUTION ET LE PRIX DE LA RÉPARATION OU DU REMPLACEMENT DU PRODUIT ABIMÉ SERA FACTURÉ ET DÛ PAR LE CLIENT). TOUT MATÉRIEL NON RESTITUÉ OU DÉTÉRIORÉ ENTRAÎNE SA FACTURATION. UN OU DEUX JUSTIFICATIFS D'IDENTITÉ ET DE DOMICILE PEUVENT ÊTRE DEMANDÉES. NOUS NOUS RÉSERVONS LE DROIT DE PRENDRE UNE PHOTO DU CLIENT POUR L'INCLURE À NOTRE DOSSIER DE LOCATION, EN CAS DE REFUS LA RÉSERVATION SERA ANNULÉE.

12.1 - GARANTIE FINANCIÈRE

UNE GARANTIE FINANCIÈRE PAR CARTE BANCAIRE (VOIR ARTICLE 13 CAUTION) QUI PEUT L'ENCAISSER À TOUT MOMENT SANS AVIS PRÉALABLE EST EXIGÉE, À CHARGE DE LA RESTITUER APRÈS RÈGLEMENT DES SOMMES DUES ET RETOUR DU BIEN LOUÉ EN BON ÉTAT. LE MONTANT DE CETTE GARANTIE NE LIMITE PAS LA RESPONSABILITÉ FINANCIÈRE DU LOCATAIRE QUI PEUT ÊTRE ENGAGÉE AU-DELÀ.

12.3 - MISE À DISPOSITION

AVLS PARIS NE PEUT ÊTRE TENUE RESPONSABLE DES RETARDS DE MISE À DISPOSITION OU DE LIVRAISON DUS À TOUTE RAISON INDÉPENDANTE DE SA VOLONTÉ, TELS QUE GRÈVE, FORCE MAJEURE, MODIFICATION DE RÉGLEMENTATION, NI DE LEURS CONSÉQUENCES ET N'EST REDEVABLE D'AUCUNE INDEMNITÉ À CE TITRE.

IL APPARTIEN AU LOCATAIRE PARTICULIER ET PROFESSIONNEL DE CHOISIR LE MATÉRIEL EN FONCTION DE SES BESOINS, QU'IL A LUI-MÊME DÉTERMINÉS AU PRÉALABLE, ET DE VÉRIFIER QU'IL SOIT ADÉQUAT. AVLS PARIS N'A PAS CONNAISSANCE DE SON PROJET NI L'OBLIGATION DE VÉRIFIER SON CHOIX SUR LA COMPATIBILITÉ DU MATÉRIEL À SON PROJET.

12.4 - ENTRETIEN

LE LOCATAIRE EST TENU DE PROTÉGER LE MATÉRIEL CONTRE TOUTE DÉGRADATION ET DE PROCÉDER RÉGULIÈREMENT AUX OPÉRATIONS D'ENTRETIEN COURANT, NETTOYAGE, VÉRIFICATION ET APOINT DES NIVEAUX D'HUILE, D'EAU ET AUTRES FLUIDES CONFORMÉMENT AUX PRÉCONISATIONS DES NOTICES, À LA RECHARGE DES BATTERIES. IL S'ENGAGE À INFORMER IMMÉDIATEMENT AVLS PARIS DE TOUTE ANOMALIE CONSTATÉE SUR LE MATÉRIEL. TOUT FRAIS DE RÉPARATION, CONSÉCUTIF AU DÉFAUT D'ENTRETIEN LUI INCOMBANT RESTE À SA CHARGE.

12.5 - RESPONSABILITÉ / ASSURANCE

LE LOCATAIRE NE PEUT EMPLOYER LE MATÉRIEL À UN AUTRE USAGE QUE CELUI AUQUEL IL EST DESTINÉ. IL ASSUME LA GARDE MATÉRIELLE ET JURIDIQUE DU MATÉRIEL DÈS MISE À DISPOSITION ET EST RESPONSABLE DES DOMMAGES CAUSÉS PAR ET AU MATÉRIEL LOUÉ. TOUTEFOIS, IL NE PEUT ÊTRE TENU DES CONSÉQUENCES DOMMAGEABLES DES VICES CACHÉS, DÈS LORS QU'IL EN APPORTE LA PREUVE. À L'ÉGARD DU LOCATAIRE PROFESSIONNEL, AVLS PARIS NE PEUT ÊTRE TENU RESPONSABLE DES CONSÉQUENCES DIRECTES, INDIRECTES, MATÉRIELLES OU IMMATÉRIELLES, D'UN DYSFONCTIONNEMENT OU D'UN ARRÊT DU BIEN LOUÉ QUI NE SERAIT PAS DÛ À UN VICE PROUVÉ EXISTANT AU MOMENT DE LA MISE À DISPOSITION. EN TOUT ÉTAT DE CAUSE, SA RESPONSABILITÉ DEMEURE LIMITÉE AU PRÉJUDICE MATÉRIEL DIRECT SUBI PAR LE LOCATAIRE, ET DANS LA LIMITE DU MONTANT DE LA LOCATION DU MATÉRIEL EN CAUSE, SAUF EN CAS DE DOMMAGES CORPORELS OU DE FAUTE LOURDE ET DOLOSIVE DE AVLS PARIS. EN AUCUN CAS, AVLS PARIS NE POURRA ÊTRE TENU RESPONSABLE AU TITRE DU MATÉRIEL OU DE SON UTILISATION POUR TOUS PRÉJUDICES INDIRECTS ET/OU IMMATÉRIELS EN RÉSULTANT, NOTAMMENT PERTES D'EXPLOITATION, DE BÉNÉFICE COMMERCIAL, ENGAGEMENT DU LOCATAIRE ENVERS DES TIERS.

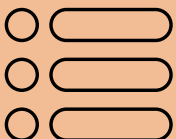

CONDITIONS GÉNÉRALES DE LOCATION:

12.5.1 - DOMMAGES AUX TIERS

LE LOCATAIRE EST RESPONSABLE DES DOMMAGES CAUSÉS PAR LE MATÉRIEL PENDANT LA DURÉE DE LOCATION. LE LOCATAIRE DOIT ÊTRE TITULAIRE D'UNE ASSURANCE RESPONSABILITÉ CIVILE ENTREPRISE OU CHEF DE FAMILLE POUR COUVRIR LES DOMMAGES CAUSÉS AUX TIERS PAR LE MATÉRIEL.

12.5.2 - DOMMAGES AU BIEN LOUÉ

LE LOCATAIRE EST RESPONSABLE DE L'UTILISATION DU BIEN LOUÉ ET DES DOMMAGES SUBIS PAR CE BIEN. IL ASSUME LA CHARGE DES CONSÉQUENCES FINANCIÈRES DES SINISTRES SURVENUS PENDANT SA LOCATION. EN CAS DE PERTE TOTALE OU DE VOL, LA VALEUR DE RÉFÉRENCE EST LA "VALEUR RÉSIDUELLE" DÉFINIE AINSI : VALEUR DE REMPLACEMENT PAR UN MATÉRIEL NEUF AU JOUR DU SINISTRE SELON PRIX PUBLIC DU FOURNISSEUR. IL DOIT COUVRIR SA RESPONSABILITÉ EN CONTRACTANT LUI-MÊME UNE ASSURANCE. L'ASSURANCE DE LA CARTE BANCAIRE POUR LA CAUTION PEUT SELON LA BANQUE FAIRE OFFICE D'ASSURANCE, IL APPARTIENT AU LOCATAIRE DE LE VÉRIFIER.

ARTICLE 13 - CAUTIONS

COMMENT RÉGLER LA CAUTION ?

UNE CARTE BANCAIRE EST REQUISE POUR LA CAUTION MEME SI CE NEST PAS CELLE DU LOUEUR. LES CHÈQUES ET LES ESPÈCES NE SONT PAS ACCEPTÉS. LES CARTES BANCAIRES PROFESSIONNELLES SONT ACCEPTÉES. ATTENTION ! LES CARTES MASTERCARD MAESTRO, VISA ELECTRON ELECTRON, LES CARTES PRÉPAYÉES, LES CARTES DE RETRAIT ET LES CARTES NON EMBOSSÉES (SANS CHIFFRES EN RELIEF) NE SONT PAS ACCEPTÉES.

ATTENTION, UNE CARTE DE CRÉDIT NE SIGNIFIE PAS, COMME ON L'ENTEND DANS LE LANGAGE COURANT, N'IMPORTE QUELLE CARTE BANCAIRE. NE CONFONDEZ PAS CARTE DE CRÉDIT ET CARTE DE DÉBIT, D'AUTANT PLUS QUE LES CARTES DE DÉBIT SONT LES PLUS COURANTES EN FRANCE ET NE SONT PAS ACCEPTÉES DANS LA PLUPART DES LECTEURS DE CARTE

COMMENT FAIRE LA DIFFÉRENCE ENTRE UNE CARTE DE CRÉDIT ET UNE CARTE DE DÉBIT ?

LES CARTES ÉMISES APRÈS LE 9 JUIN 2016 EN FRANCE PORTENT LA MENTION "CRÉDIT" OU "DÉBIT". SI VOTRE CARTE DE PAIEMENT A ÉTÉ ÉMISE AVANT CETTE DATE, VOTRE BANQUE DEURAIT ÊTRE EN MESURE DE VOUS RENSEIGNER SI VOUS N'ÊTES PAS SÛR. VOUS POUVEZ ÉGALEMENT UTILISER CET OUTIL GRATUIT AFIN DE SAVOIR SI VOUS DÉTENEZ UNE CARTE DE DÉBIT OU UNE CARTE DE CRÉDIT.

- **LES CARTES DE DÉBIT**

LES CARTES DE DÉBIT SONT LES CARTES BANCAIRES LES PLUS RÉPANDUES EN FRANCE. MALHEUREUSEMENT, ELLES NE SONT PAS TOUTES ACCEPTÉES EXEMPLES DE CARTES DE DÉBIT REFUSÉE : VISA V-PAY, VISA ELECTRON, MASTERCARD CIRRUS, MASTERCARD MAESTRO

- **LES CARTES DE CRÉDIT**

EN FRANCE, UNE CARTE DE CRÉDIT EST ÉGALEMENT APPELÉE « CARTE À DÉBIT DIFFÉRÉ ». SI ELLES SONT ACCEPTÉES PAR NOTRE MAGASIN, NOUS VOUS CONSEILLONS DE VÉRIFIER, AU PRÉALABLE AUPRÈS DE VOTRE BANQUE, SI LE PLAFOND DE PAIEMENT DISPONIBLE EST SUFFISANT POUR LE BLOCAGE DE LA CAUTION.

CONSEILS

POUR VOUS ASSURER DE POUVOIR RETIRER VOTRE LOCATION, SUIVEZ CES QUELQUES CONSEILS :

- **VÉRIFIEZ LA DATE DE VALIDITÉ DE VOTRE CARTE BANCAIRE JUSQU'À LA RESTITUTION DU MATÉRIEL**
- **VÉRIFIEZ LE PLAFOND DE PAIEMENT DE VOTRE CARTE BANCAIRE AVANT LE DÉPÔT DE LA CAUTION**

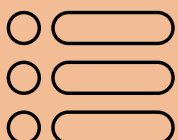

CONDITIONS GÉNÉRALES DE
LOCATION:

NOS PRIX TTC EN EUROS SONT DONNÉS À TITRE INDICATIF DANS CE CATALOGUE ET SONT SUSCEPTIBLES D'ÊTRE MODIFIÉS À TOUT MOMENT. SEULS LES PRIX FIGURANT SUR LES DEVIS ET BON DE COMMANDE DÛMENT ACCEPTÉ SONT FERMES ET DÉFINITIFS.

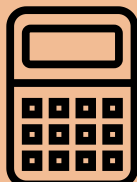

COEFFICIENT DE LOCATION:

**LES TARIFS DU CATALOGUE SONT POUR UN WE DU VENDREDI AU MARDI
OU 3 JOURS (48H) EN SEMAINE**

POUR 4 JOURS EN SEMAINE MULTIPLIER LE TARIF PAR 1,3

- **5 JOURS X 1,5**
- **6 JOURS X 1,7**
- **1 SEMAINE X 2**
- **8 JOURS X 2,2**
- **9 JOURS X 2,4**
- **10 JOURS X 2,6**
- **11 JOURS X 2,8**
- **2 SEMAINES X 3**
- **3 SEMAINES**
- **4 SEMAINES (1 MOIS) X 4**
- **1/2 JOURNEE X 0.75**

RETROUVEZ LE TABLEAU COMPLET PAR REFERENCE ICI

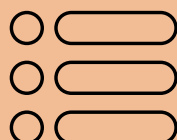

<http://>



CONDITIONS GÉNÉRALES DE LOCATION:

DEPUIS 1990, AVLS S'OCUPE DE FOURNIR PARTICULIERS ET PROFESSIONNELS DU MONDE DU SPECTACLE EN MATÉRIEL DE SONORISATION ET D'ÉCLAIRAGE, MAIS PAS SEULEMENT. NOUS METTONS À DISPOSITION DE NOS CLIENTS, EN VENTE OU EN LOCATION, TOUT LE NÉCESSAIRE POUR LES ACTIVITÉS LIÉES AU SON, COMME LES KARAOKÉS, MATÉRIEL DJ LES VIDÉOS, LES CONFÉRENCES ET AUTRES TYPES DE RÉUNIONS.

GRÂCE À NOTRE LARGE GAMME D'ÉQUIPEMENTS SONORES, VOUS POURREZ PROFITER D'UNE QUALITÉ EXCEPTIONNELLE EN MATIÈRE DE MATÉRIEL DJ AINSI QUE D'ACCESSOIRES DE SONORISATION.

POURQUOI CHOISIR AVLS PARIS ?

LEADER DANS SON DOMAINE, AVLS PARIS VOUS OFFRE UN SERVICE DE QUALITÉ QUANT À L'EXPERTISE ET LA SPÉCIALISATION DE NOTRE MATÉRIEL. EN EFFET, EN PASSANT PAR NOTRE MAGASIN À PARIS, VOUS BÉNÉFICIEZ D'UN REGARD PROFESSIONNEL SUR VOTRE ÉQUIPEMENT DE SONORISATION ET D'ÉCLAIRAGE. CHEZ AVLS PARIS, NOUS NOUS EFFORÇONS DE VOUS PROPOSER UNE LIBERTÉ DE CHOIX ET UNE EFFICACITÉ DANS NOS PRESTATIONS QUE VOUS NE RETROUVEREZ NULLE PART AILLEURS. AFIN DE VOUS SATISFAIRE PLEINEMENT, NOUS METTONS UN POINT D'HONNEUR À RESPECTER LES DÉLAIS DE LIVRAISON, ET CE TOUJOURS AU MEILLEUR PRIX.

L'ATOUT MAJEUR QUE NOUS VOUS APPORTONS : UNE GARANTIE DE 3 ANS SUR LA MAJORITÉ DE NOS PRODUITS. DE CETTE FAÇON, VOUS POUVEZ À TOUT MOMENT NOUS RETOURNER UN ÉQUIPEMENT QUI NE VOUS AURAIT PAS SATISFAIT OU QUI SERAIT ENDOMMAGÉ. NOUS TRAITONS VOTRE DEMANDE DANS LES MEILLEURS DÉLAIS, AFIN QUE VOUS PUISSIEZ VOUS CONSACRER PLEINEMENT À VOTRE ACTIVITÉ.

PROFITEZ DE NOS PRIX PLUS QU'ATTRACTIFS ET DE NOTRE PLATEFORME DE PAIEMENT SÉCURISÉ. CAR, POUR TOUT ACHAT SUPÉRIEUR À 199€ (HORS LOCATION), LA LIVRAISON VOUS EST OFFERTE, DANS UN DÉLAI DE 24 (OU 48 H POUR UNE RÉCEPTION EXPRESS). ALORS, POURQUOI NE PAS EN PROFITER ?

UN SERVICE D'EXCEPTION POUR VOTRE SONORISATION

ENCEINTE DE SONORISATION, AMPLI, MICRO, CONSOLE, FLIGHT CASE, PLATINE, SONO PORTABLE... ! VOUS L'AUREZ COMPRIS, AVLS PARIS EST À VOS CÔTÉS POUR VOUS ÉQUIPER EN MATÉRIEL DE SONORISATION ET D'ÉCLAIRAGE LE TEMPS D'UNE SOIRÉE (LOCATION) OU POUR VOUS ACCOMPAGNER DANS VOTRE QUOTIDIEN (VENTE).

RETROUVEZ PLUS D'UNE CENTAINE DE MARQUES QUI NOUS ONT AGRÉÉ ET AVEC LESQUELLES NOUS COLLABORONS QUOTIDIENNEMENT, PARMIS LES PLUS GRANDS NOMS DE LA SONORISATION TELS QUE SHURE, PIONEER, SENNHEISER, AUDIOPHONY, SHOWTEC, SOUNDCRAFT ...

QUE VOUS SOYEZ PROFESSIONNEL OU AMATEUR, VOUS TROUVEREZ VOTRE BONHEUR SUR NOTRE BOUTIQUE EN LIGNE. ACHETEZ EN TOUTE TRANQUILLITÉ SUR NOTRE SITE, À PRIX IMBATTABLES.

BESOIN D'UN CONSEIL PERSONNALISÉ, D'UN AVIS SUR UN PRODUIT ? RETROUVEZ-NOUS DANS NOTRE BOUTIQUE EN PLEIN CŒUR DE PARIS, 2 BOULEVARD DE LA BASTILLE - 75012 PARIS OU CONTACTEZ-NOUS AU 01 44 73 07 07. NOS VENDEURS EXPÉRIMENTÉS SE FERONT UNE JOIE DE VOUS AIDER À TROUVER LA SONORISATION IDÉALE POUR VOTRE ÉVÈNEMENT.

NOTRE EQUIPE



DJING, PRESTATION



VENTE / ASSOCIÉ



LOCATION/ASSOCIÉ



UPC / ASSOCIÉ



COMPTABILITÉ

